

הודפס באירלנד

[www.dell.com](http://www.dell.com) | [support.dell.com](http://support.dell.com)



ODCCDKA00





**ש**

58 שחזור הגדרות היצרן

55 שחזור מערכת

37 שימור אנרגיה

שמע

19 חיבור

**ת**

52 תוכנית האבחון של Dell

36 תקליטורים, הפעלה ויצירה

**ע**

62 עזרה, קבלת סיוע ותמיכה

72 ערכת שבבים

**פ**

69 פנייה מקוונת אל Dell

**צ**

צג

74 גודל

74 סוגים

**ק**

19 קורא כרטיסי המדיה

**ר**

רשת

73 מחבר

רשת קווית

7 כבל רשת, חיבור

## מ

מולטימדיה

29 החלפת ערוצים

29 השעיה

29 השתקה

29 נגינה

29 עוצמת קול

מחשב

5 התקנה

36 יכולות

75 מידות

מיקרופון

23 אנלוגי

19 חיבור חיצוני

71 מנהלי התקנים והורדות

72 מעבדים

33 מצלמה

73 רזולוציית וידאו

26 משטח מגע

מתאם זרם חילופין

6 חיבור

75 מפרט

23 מצב נורית

## נ

23 נורית מצב הפעלה/סוללה

5 נזק, הימנעות

38 נתונים, גיבוי

## O

סוללה

23 מצב נורית

74 סוללת מטבע

74 שישה תאים

74 תשעה תאים

**ז**

זיכרון

סוגים 72

תצורות 72

זרימת אוויר

בטיחות מחשב 5

**ח**

חיבור

כבל רשת 7

לאינטרנט 14

מתאם זרם חילופין 6

חיבור אינטרנט 14

**כ**

כבל אבטחה, חיבור 21

כונן אופטי 19

כרטיס SIM 10

כתובות דואר אלקטרוני של התמיכה 64

**ג**

גיבוי ושחזור 39

גיבויים

יצירה 38

**ד**

דואר אלקטרוני לתמיכה הטכנית 64

**ה**

הגדרה, לפני שתתחיל 5

החזרת נתונים 39

הפעלת המחשב 8

התאמה אישית

הגדרות צריכת האנרגיה שלך 37

שולחן העבודה שלך 36

התחברות FTP, anonymous 64

**ו**

וידאו

מחבר 73

## אינדקס

- V**  
 VGA  
 חיבור 21
- W**  
 Windows  
 התקנה 9  
 התקנה מחדש 61
- א**  
 אוורור, הבטחה 5  
 אוזניות, חיבור 19  
 אלחוט  
 התקנה 15  
 כרטיסים 73  
 אנרגיה, שימור 37  
 אפשרויות התקנה מחדש של המערכת 55
- D**  
 Dell Factory Image Restore (שחזור הגדרות היצון של Dell) 57  
 DVD, הפעלה ויצירה 36
- H**  
 HDMI 73  
 חיבור 21
- I**  
 ISP, ספק שירות אינטרנט 14
- M**  
 Macrovision 78  
 Mini-Cards 73
- N**  
 NOM 79
- U**  
 USB 21, 19

## מידע על NOM, או Official Mexican Standard (התקנים המקסיקניים הרשמיים) (מקסיקו בלבד)

המידע שלהלן מסופק בהתקן(ים) המתואר(ים) במסמך זה, בהתאם לדרישות של התקנים המקסיקניים הרשמיים (NOM):

**יבואן:**

Dell México S.A. de C.V.

Paseo de la Reforma 2620 - Flat 11°

Col. Lomas Altas

11950 México, D.F.

מספר התקינה של הדגם	מתח	תדר	צריכת חשמל	עוצמת יציאה
P08F	100-240 וולט זרם חילופין	50-60 הרץ	1.5 אמפר	A/4.62 A 3,34

לפרטים, קרא את הוראות הבטיחות המצורפות למחשב.

לעיון במידע על נהלים מומלצים נוספים בנושא בטיחות, בקר בדף הבית בנושא עמידה בדרישות התקינה בכתובת

[www.dell.com/regulatory\\_compliance](http://www.dell.com/regulatory_compliance)



## נספח

### הודעה על מוצר של Macrovision

מוצר זה משלב טכנולוגיה להגנה על זכויות יוצרים המוגנת על-ידי תביעות שיטה של פטנטים מסוימים בארה"ב וזכויות נוספות של קניין רוחני הנמצא בבעלות Macrovision Corporation ובעלי זכויות נוספים. אין להשתמש בטכנולוגיה זו, אלא באישור Macrovision Corporation, והיא מיועדת לשימוש ביתי ולמטרות צפייה מוגבלת בלבד, אלא אם כן התירה Macrovision Corporation שימוש אחר במוצר. אין לבצע הנדסה לאחור או פירוק של המוצר.



## סביבת המחשב

טווח טמפרטורות:

הפעלה

0° עד 35° צלסיוס  
(32° עד 95° פרנהייט)

אחסון

-40° עד 65° צלזיוס  
(-40° עד 149°  
פרנהייט)

לחות יחסית (מקסימום):

הפעלה

10% עד 90%  
(ללא עיבוי)

אחסון

5% עד 95%  
(ללא עיבוי)עוצמת רעידות מקסימלית (טווח רעידות אקראי  
המדמה את סביבת המשתמש):

הפעלה

0.66 GRMS

לא בהפעלה

1.30 GRMS

## סביבת המחשב

זעזוע מרבי (בהפעלה — נמדד באמצעות *Dell Diagnostics* המופעל בכונן הקשיח ופעמת חצי סינוס של 2 אלפיות שנייה);  
לא בהפעלה — כאשר הכונן הקשיח נמצא במצב חניית ראש ועם פעימת חצי סינוס של 2 אלפיות השנייה):

הפעלה

110 G

לא בהפעלה

160 G

רום (מרבי):

הפעלה

-15.2 עד 3048 מטר  
(-50 עד 10,000 רגל)

אחסון

-15.2 עד 10,668 מטר  
(-50 עד 35,000 רגל)

רמת זיהום אוויר

G2 או פחות כמוגדר  
בתקן

ISA-S71.04-1985

פיזי		מתאם זרם חילופין	
20.0 מ"מ עד 32.8 מ"מ (0.78 אינץ' עד 1.3 אינץ')	גובה	 <b>הערה:</b> השתמש רק במתאמי זרם חילופין המיועדים לשימוש עם המחשב שלך. עיין במידע הבטיחות שצורף למחשב שברשותך.	
380.0 מ"מ (14.96 אינץ')	רוחב	100-240 וולט זרם חילופין	מתח כניסה
248 מ"מ (9.76 אינץ')	עומק	1.5 אמפר	זרם כניסה
ניתן להגדיר למשקל קטן מ- 2.54 ק"ג (5.6 ליברות)	משקל (עם סוללת שישה תאים)	50-60 הרץ	תדר נכנס
		65 W או 90 W	הספק חשמל יוצא
		3.34 אמפר (65 וואט) (רציף)	זרם יציאה
		4.62 אמפר (90 וואט) (רציף)	
		19.5 ± 1 וולט זרם ישיר	מתח יוצא נקוב
		0° עד 35° צלזיוס (32° עד 95° פרנהייט)	טמפרטורת הפעלה
		-40° עד 65° צלזיוס (-40° עד 149° פרנהייט)	טמפרטורת אחסון

סוללה		תצוגה	
סוללת ליתיום-יון "חכמה" של 9 תאים		High WLED באיכות	סוג
53.1 מ"מ (2.09 אינץ')	עומק	Definition בגודל 15.6 אינץ' עם TrueLife	
42.9 מ"מ (1.69 אינץ')	גובה	193.5 מ"מ (7.62 אינץ')	גובה
314.45 מ"מ (12.38 אינץ')	רוחב	344.2 מ"מ (13.55 אינץ')	רוחב
0.52 ק"ג (1.15 ליברות)	משקל	396.24 מ"מ (15.6 אינץ')	אלכסון
11.1 וולט זרם ישיר	מתח	<b>סוללה</b>	
4 שעות (כאשר המחשב כבוי)		סוללת ליתיום-יון "חכמה" של 6 תאים	
4 שעות (כאשר המחשב כבוי)	זמן טעינה (מקורב)	53.1 מ"מ (2.09 אינץ')	עומק
משך הפעולה של הסוללה משתנה בהתאם לתנאי ההפעלה.	משך פעולה (מקורב):	22.3 מ"מ (0.88 אינץ')	גובה
CR-2032	סוללת מטבע	274.5 מ"מ (10.8 אינץ')	רוחב
		0.35 ק"ג (0.77 ליברות)	משקל

תקשורת		מחברים	
רשת	Ethernet LAN 10/100 על לוח המערכת	שמע	מחבר כניסת מיקרופון אחד, מחבר אוזניות/רמקולים סטראופוניים אחד
אלחוט	כרטיס WLAN Mini פנימי עם- WiFi 802, 11a/b/g/n, Bluetooth® ו- WWAN wireless technology	Mini-Card	חריץ Mini-Card מלא אחד מסוג IIIA, חריץ Mini-Card בגודל חצי
<b>מצלמה</b>		HDMI	מחבר 19 פינים אחד
רזולוציית מצלמה	1.3 מגה-פיקסל	רשת	מחבר RJ45 אחד
רזולוציית וידאו	640 x 480 ב-30 fps (לכל היותר)	USB	שלושה מחברים של ארבעה פינים תואמי USB 2.0
		וידאו	מחבר אחד של 15 חורים
		קורא כרטיסי מדיה	חריץ כרטיס 7-ב-1

## מפרט בסיסי

סעיף זה מספק לך מידע שאולי תצטרך עבור התקנה, עדכון מנהלי התקן עבור המחשב והשדרוג שלו. למפרט מפורט יותר, ראה *Comprehensive Specifications* (מפרטים מקיפים) בכתובת [support.dell.com/manuals](http://support.dell.com/manuals).

 **הערה:** ההצעות עשויות להשתנות בהתאם לאזור שבו הן ניתנות. לקבלת מידע נוסף בנוגע לתצורת המחשב, לחץ על **Start (התחל)**  ← **Help and Support (עזרה ותמיכה)** ובחר באפשרות להציג מידע אודות המחשב שברשותך.

זיכרון		פרטי מחשב	
שני מחברי SODIMM נגישים למשתמש	מחבר מודול זיכרון	Intel® Core™ i7	סוגי מעבדים
DDR3 של 1066 מגה-הרץ	סוג זיכרון	Intel Core i5	
2 GB, 3 GB, 4 GB, 6 GB ו-8 GB	תצורות זיכרון אפשריות	Intel Core i3	
		Intel Pentium®	
		Intel Celeron®	
		Intel HM55	ערכת שבבי מערכת
 <b>הערה:</b> לקבלת הנחיות לשדרוג הזיכרון, עיין במדריך השירות בכתובת <a href="http://support.dell.com/manuals">support.dell.com/manuals</a> .			

## אם עליך:

## ראה:

לאתר מידע אודות בטיחות ושיטות עבודה מומלצות למחשב שברשותך. לבצע סריקה של הפרטים והתנאים של האחריות (ארה"ב בלבד), הוראות בטיחות, מידע תקינה, מידע ארגונומי והסכם רישיון למשתמש קצה.

מסמכי הבטיחות והתקינה שסופקו עם המחשב שברשותך וראה בנוסף את דף הבית של התאימות לתקינה בכתובת:  
[www.dell.com/regulatory\\_compliance](http://www.dell.com/regulatory_compliance)

לאתר את תג השירות/קוד השירות המהיר שלך — עליך להשתמש בתג השירות כדי לבצע זיהוי של המחשב שלך בכתובת [support.dell.com](http://support.dell.com) או לפנות לתמיכה הטכנית.

תחתית המחשב שלך  
**מרכז התמיכה של Dell**. כדי להפעיל את **מרכז התמיכה של Dell**, לחץ על הסמל  שבשורת המשימות.

לאתר מנהלי התקנים והורדות. לגשת לתמיכה טכנית ולעזרה למוצר. לבצע בדיקת מצב ההזמנה שלך ברכישות חדשות. לאתר פתרונות ותשובות לשאלות נפוצות. לאתר מידע לעדכונים של הרגע האחרון אודות לבצע שינויים טכניים במחשב או חומר עזר טכני מתקדם לטכנאים או למשתמשים מנוסים.

[support.dell.com](http://support.dell.com)



## חיפוש אחר מידע ומשאבים נוספים

ראה:	אם עליך:
<p>תקליטור מערכת ההפעלה</p> <p>התקליטור <i>Drivers and Utilities</i> (מנהלי התקנים ותוכניות שירות).</p> <p> <b>הערה:</b> עדכונים למנהלי התקנים ולתיעוד ניתן למצוא בכתובת <b>support.dell.com</b>.</p>	<p>לבצע התקנה מחדש של מערכת ההפעלה</p> <p>להפעיל תוכנית אבחון עבור המחשב, לבצע התקנה מחדש של מערכת ההפעלה של המחשב, או לעדכן את מנהלי ההתקנים עבור המחשב וקובצי Readme.</p>
<p>מדריך הטכנולוגיה של <i>Dell</i> זמין בכונן הקשיח או בכתובת <b>support.dell.com/manuals</b></p>	<p>לקבל מידע נוסף אודות מערכת ההפעלה שברשותך, לבצע תחזוקה של ציוד היקפי, RAID, אינטרנט, Bluetooth® , לעבוד ברשת ודואר אלקטרוני.</p>
<p>מדריך השירות בכתובת <b>support.dell.com/manuals</b></p> <p> <b>הערה:</b> במדינות מסוימות, פתיחה והחלפה של חלקים במחשב עלולה לגרום לפקיעת האחריות. בדוק את האחריות ואת מדיניות החזרת המוצרים שלך לפני שתעבוד בתוך המחשב.</p>	<p>לבצע שדרוג של המחשב עם זיכרון חדש או נוסף, או עם כונן קשיח חדש</p> <p>לבצע התקנה מחדש או החלפה של חלק בלוי או פגום</p>

## פנייה אל Dell

לקוחות בארה"ב יתקשרו למספר  
800-WWW-DELL (800-999-3355).

 **הערה:** אם אין ברשותך חיבור אינטרנט פעיל, באפשרותך למצוא מידע ליצירת קשר בחשבונת הרכש, תעודת המשלוח, החשבון או קטלוג המוצרים של Dell.

חברת Dell מציעה כמה אפשרויות לתמיכה ולשירות באינטרנט ובטלפון. הזמינות משתנה לפי מדינה ומוצר, וייתכן שחלק מהשירותים לא יהיו זמינים באזורך.

לפנייה אל Dell בנושא מכירות, תמיכה טכנית או שירות לקוחות:

1. בקר באתר [support.dell.com/contactdell](http://support.dell.com/contactdell).
2. בחר במדינה או באזור שלך.
3. בחר בקישור המתאים לשירות או לתמיכה הנחוצים.
4. בחר בשיטת הפנייה לחברת Dell המתאימה לך.

עייין בתיעוד של מערכת ההפעלה כדי לברר את תוכן קובצי האתחול של המחשב. אם המחשב מחובר למדפסת, הדפס את כל הקבצים. אחרת, רשום את תוכן כל קובץ לפני שתתקשר לחברת Dell.

- הודעת שגיאה, קוד צפוף או קוד אבחון:
- תיאור הבעיה וצעדים שביצעת לפתרון הבעיה:

## רשימת הפעולות לביצוע אבחון

זכור למלא את 'רשימת פעולות לביצוע באבחון' שלהלן. במקרה הצורך, הפעל את המחשב לפני שתתקשר לחברת Dell לקבלת סיוע, והתקשר ממכשיר טלפון הנמצא סמוך למחשב. ייתכן שתתבקש להקיש פקודות מסוימות במקלדת, למסור מידע מפורט במהלך ביצוע פעולות, או לנסות צעדים אחרים לפתרון הבעיה שניתן לבצע רק במחשב עצמו. ודא שתיעוד המחשב נמצא בהישג ידך.

- שם:
- תאריך:
- כתובת:
- מספר טלפון:
- תג שירות (ברקוד בגב או בתחתית המחשב):
- קוד שירות מהיר:
- Return Material Authorization Number (מספר אישור להחזרת חומרים) (אם סופק על-ידי טכנאי תמיכה של Dell):
- מערכת הפעלה וגרסה:
- התקנים:
- כרטיסי הרחבה:
- האם אתה מחובר לרשת? כן/לא
- רשת, גרסה ומתאם רשת:
- תוכניות וגרסאות:

## לפני שתתקשר

**הערה:** החזק את קוד המשלוח המהיר בהישג יד בעת הפנייה. הקוד יסייע למערכת המענה האוטומטי של Dell לנתב את שיחתך ביתר יעילות. ייתכן שתתבקש גם לספק את תג השירות שלך.

### איתור תג השירות שלך

את תג השירות של המחשב ניתן למצוא בתווית שבתחתית המחשב.

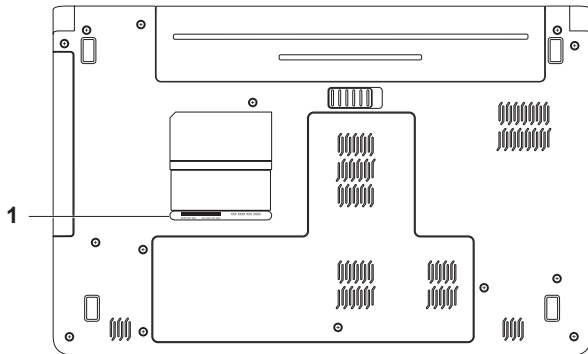

## החזרת פריטים לתיקון במסגרת האחריות או לקבלת זיכוי

הכן את כל הפריטים שברצונך להחזיר, לצורכי תיקון או לצורכי זיכוי, באופן הבא:

 **הערה:** לפני החזרת המוצר ל-Dell, גבה את הנתונים שבכונן הקשיח ובכל התקן אחסון אחר במוצר. מחק כל מידע סודי, קנייני ואישי וכן מדיה נשלפים כמו למשל תקליטורים וכרטיסי מדיה. Dell אינה אחראית למידע סודי, קנייני או אישי; נתונים אבודים או פגומים; או מדיה נשלפים פגומים או אבודים שעשויים להיכלל עם המוצר שיוחזר לך.

1. התקשר לחברת Dell לקבלת Return Material Authorization Number (מספר אישור להחזרת חומרים) וכתוב אותו בבירור ובאופן בולט על-גבי האריזה. לאיתור מספר הטלפון עבור האזור שלך, ראה "פנייה אל Dell" בעמוד 69.

2. כלול העתק של החשבונית ומכתב המתאר את סיבת ההחזרה.

3. כלול עותק של רשימת ביקורת לאבחון (ראה "רשימת ביקורת לאבחון" בעמוד 68), המציין את הבדיקות שערכת ואת הודעות השגיאה שהתקבלו מ-Dell Diagnostics (ראה "Dell Diagnostics" בעמוד 52).

4. כלול אביזרים המשויכים לפריטים המוחזרים (כבלי חשמל, תוכנה, מדריכים וכן הלאה), אם ההחזרה היא לשם קבלת זיכוי.

5. ארוז את הציוד שברצונך להחזיר בחומרי האריזה המקוריים (או דומים להם).

 **הערה:** אתה נושא באחריות לתשלום עלויות המשלוח. אתה אחראי גם לבטח את המוצרים שאתה מחזיר, ואתה לוקח על עצמך את הסיכון שהם ילכו לאיבוד במהלך המשלוח לחברת Dell. חבילות לתשלום בעת המסירה (COD) לא יתקבלו.

 **הערה:** החזרות שיבוצעו ללא מילוי הדרישות המקדימות שלעיל לא יתקבלו על-ידי Dell ויוחזרו אליך.

## מידע על המוצר

אם אתה זקוק למידע לגבי מוצרים אחרים שניתן לרכוש מחברת Dell, או אם ברצונך לבצע הזמנה, בקר באתר האינטרנט של Dell בכתובת [www.dell.com](http://www.dell.com). לאיתור מספר הטלפון עבור האזור שלך או כדי לשוחח עם מומחה מכירות, ראה "פנייה אל Dell" בעמוד 69.

## Automated Order-Status Service (שירות מצב הזמנה אוטומטי)

לבדיקת מצב הזמנה כלשהי של מוצרי Dell, באפשרותך לגשת לאתר [support.dell.com](http://support.dell.com), או להתקשר לשירות מצב ההזמנות האוטומטי. מענה קולי מבקש ממך להזין את המידע הדרוש לאיתור ולדיווח על מצב הזמנתך. לאיתור מספר הטלפון עבור האזור שלך, ראה "פנייה אל Dell" בעמוד 69. אם יש בעיה בהזמנה שלך, כגון רכיבים חסרים, אם נכללו בהזמנה רכיבים שגויים או במקרה של חיוב שגוי, צור קשר עם שירות הלקוחות של חברת Dell. החזק את החשבונית או את תעודת המשלוח בהישג יד בעת ההתקשרות. לאיתור מספר הטלפון עבור האזור שלך, ראה "פנייה אל Dell" בעמוד 69.

**כתובות דואר אלקטרוני של התמיכה של Dell**

- [mobile\\_support@us.dell.com](mailto:mobile_support@us.dell.com)

- [support@us.dell.com](mailto:support@us.dell.com)

- [la-techsupport@dell.com](mailto:la-techsupport@dell.com) (מדינות

- אמריקה הלטינית והקריביים בלבד)

- [apsupport@dell.com](mailto:apsupport@dell.com) (מדינות אסיה

- והאוקיינוס השקט בלבד)

**כתובות דואר אלקטרוני של השיווק****Dell והמכירות של**

- [apmarketing@dell.com](mailto:apmarketing@dell.com) (מדינות אסיה

- והאוקיינוס השקט בלבד)

- [sales\\_canada@dell.com](mailto:sales_canada@dell.com) (קנדה בלבד)

**פרוטוקול העברת קבצים (FTP) אנונימי**

- <ftp.dell.com>

היכנס כמשתמש: `anonymous` והשתמש

בכתובת הדואר האלקטרוני שלך כסיסמה.

**שירותים מקוונים**

באפשרותך ללמוד על מוצרים ושירותים של Dell  
באתרי האינטרנט הבאים:

- [www.dell.com](http://www.dell.com)

- [www.dell.com/ap](http://www.dell.com/ap) (מדינות אסיה/האוקיינוס  
השקט בלבד)

- [www.dell.com/jp](http://www.dell.com/jp) (יפן בלבד)

- [www.euro.dell.com](http://www.euro.dell.com) (אירופה בלבד)

- [www.dell.com/la](http://www.dell.com/la) (מדינות אמריקה הלטינית  
והקריביים)

- [www.dell.ca](http://www.dell.ca) (קנדה בלבד)

תוכל לגשת לתמיכת Dell באמצעות אתרי  
האינטרנט וכתובות הדואר האלקטרוני הבאים:

**אתרי התמיכה של Dell**

- [support.dell.com](http://support.dell.com)

- [support.jp.dell.com](http://support.jp.dell.com) (יפן בלבד)

- [support.euro.dell.com](http://support.euro.dell.com) (אירופה בלבד)

- [supportapj.dell.com](http://supportapj.dell.com) (מדינות אסיה  
והאוקיינוס השקט בלבד)

## DellConnect

DellConnect™ הוא כלי פשוט לגישה מקוונת, המאפשר לצוות השירות והתמיכה של Dell לגשת למחשב שלך דרך חיבור אינטרנט מהיר, לאבחן את הבעיה ולתקן אותה בפיקוח שלך. לקבלת מידע נוסף, בקר באתר [www.dell.com/dellconnect](http://www.dell.com/dellconnect).

## תמיכה טכנית ושירות לקוחות

שירות התמיכה של Dell זמין לענות על שאלותיך אודות החומרה של Dell. צוות התמיכה שלנו משתמש בתוכנית אבחון ממוחשבת כדי לספק מענה מהיר ומדויק.

כדי לפנות לשירות התמיכה של Dell, ראה "לפני שתתקשר" בעמוד 67.





## קבלת עזרה

אם נתקלת בבעיה במחשב, תוכל לבצע את הצעדים הבאים לשם אבחון הבעיה ופתרונה:

1. ראה "פתרון בעיות" בעמוד 41 לקבלת מידע והליכים הקשורים לבעיה במחשב.
2. לקבלת מידע נוסף על פתרון בעיות, עיין במדריך הטכנולוגיה של Dell שבכונן הקשיח שלך או בכתובת [support.dell.com/manuals](http://support.dell.com/manuals).
3. ראה "תוכנית האבחון של Dell" בעמוד 52 לעיון בהליכים להפעלת תוכנית האבחון של Dell.
4. מלא את "רשימת הפעולות לביצוע אבחון" בעמוד 68.
5. השתמש בערכת הכלים המקיפה של שירותים מקוונים של Dell, הזמינה באתר התמיכה של Dell ([support.dell.com](http://support.dell.com)), לקבלת עזרה בהתקנה והליכים לפתרון בעיות. ראה "שירותים מקוונים" בעמוד 64 לקבלת רשימה מקיפה של התמיכה המקוונת של Dell.

6. אם השלבים שלעיל לא סייעו בפתרון הבעיה, ראה "לפני שתתקשר" בעמוד 67.

 **הערה:** התקשר לתמיכה של Dell מטלפון שנמצא בקרבת המחשב, על מנת שאנשי התמיכה יוכלו לסייע לך בהליכים הנחוצים.

 **הערה:** ייתכן כי מערכת קודי השירות המהיר של Dell לא תהיה זמינה בכל המדינות.

כשתבקש להקיש את הקוד שלך במערכת המענה האוטומטי של Dell, הזן את קוד השירות המהיר לניתוב השיחה ישירות לאיש התמיכה המתאים. אם אין לך קוד שירות מהיר, פתח את התיקיה **Dell Accessories (עזרי Dell)**, לחץ פעמיים על הסמל **Express Service Code (קוד שירות מהיר)**, ופעל על-פי ההנחיות.

 **הערה:** חלק מהשירותים אינם זמינים תמיד בכל המקומות מחוץ לארה"ב. לקבלת מידע בנושא זמינות, פנה לנציג המקומי של Dell.

 **הערה:** אם אתה ממתין זמן רב מדי והסמל של מערכת ההפעלה מופיע, המשך להמתין עד שיופיע שולחן העבודה של Microsoft Windows; לאחר מכן, כבה את המחשב ונסה שנית.

 **הערה:** השלבים הבאים משנים את רצף האתחול באופן חד פעמי בלבד. בהפעלה הבאה, המחשב יאתחל בהתאם להתקנים שצוינו בתוכנית הגדרת המערכת.

6. כאשר רשימת ההתקנים של האתחול מופיעה, האר את **CD/DVD/CD-RW Drive** והקש <Enter>.

7. הקש על מקש כלשהו כדי **לאתחל מכונן תקליטורים**.

בצע את ההוראות המופיעות על-גבי המסך כדי להשלים את תהליך ההתקנה.

השתמש בתקליטור *Drivers and Utilities* (מנהלי התקנים ותוכניות שירות) להתקנת מנהלי ההתקנים ותוכניות השירות במחשב שלך על פי הצורך.

השלמת תהליך ההתקנה עשויה לארוך בין שעה לשעתיים. לאחר התקנה מחדש של מערכת ההפעלה, עליך להתקין מחדש גם את מנהלי ההתקנים, תוכנית להגנה מפני וירוסים ותוכנות אחרות.

כדי להתקין מחדש את מערכת ההפעלה Microsoft Windows:

1. שמור וסגור את כל הקבצים הפתוחים וצא מכל התוכניות הפתוחות.

2. הכנס את תקליטור *מערכת ההפעלה*.

3. לחץ על **Exit** (יציאה) אם מופיעה ההודעה **Install Windows** (התקן את Windows).

4. הפעל מחדש את המחשב.

5. עם הופעת הלוגו של DELL, הקש מיד על <F12>.

## התקנה מחדש של מערכת ההפעלה

אם אתה שוקל להתקין מחדש את מערכת ההפעלה Microsoft Windows כדי לתקן בעיה במנהל התקן חדש שהותקן, נסה תחילה להשתמש ב-Windows Device Driver Rollback (חזרה למצב קודם של מנהל התקן).

כדי לחזור למצב קודם של מנהל התקן:

1. לחץ על **Start** (התחל) .
2. לחץ לחיצה ימנית על **Computer** (מחשב).
3. לחץ על **Properties** (מאפיינים) ← **Device Manager** (מנהל התקן).
4. לחץ באמצעות לחצן העכבר הימני על ההתקן שעבורו מותקן מנהל ההתקן החדש ולאחר מכן לחץ על **Properties** (מאפיינים).
5. לחץ על לשונית **Drivers** (מנהלי התקנים) ← **Roll Back Driver** (חזרה למצב קודם של מנהל התקן).

אם Device Driver Rollback אינו פותר את הבעיה, השתמש בשחזור המערכת כדי להחזיר את מערכת ההפעלה למצב ההפעלה שבו הייתה לפני התקנת מנהל ההתקן החדש. ראה "שחזור מערכת" בעמוד 56.

△ התראה: לפני ביצוע ההתקנה, גבה את כל קובצי הנתונים בכונן הקשיח הראשי. בתצורות כונן קשיח רגילות, הכונן הקשיח הראשי הוא הכונן המזוהה ראשון על-ידי המחשב.

המרכיבים הבאים דרושים להתקנה מחדש של מערכות הפעלה Microsoft Windows:

• התקליטור Operating System (מערכת הפעלה) של Dell

• התקליטור Drivers and Utilities (מנהלי התקנים ותוכניות שירות) של Dell

 הערה: התקליטור *Drivers and Utilities*

(מנהלי התקנים ותוכניות שירות) מכיל מנהלי התקנים שהותקנו במהלך הרכבת המחשב. השתמש בתקליטור *Drivers and Utilities* (מנהלי התקנים ותוכניות שירות) של Dell כדי לטעון את מנהלי ההתקן הדרושים. בהתאם לאזור שממנו הזמנת את המחשב, או אם הזמנת את התקליטור, ייתכן שהתקליטור *Drivers and Utilities* (מנהלי התקנים ותוכניות שירות) של Dell וכן התקליטור *Operating System* (מערכת הפעלה) של Dell לא צורפו למחשב שלך.

7. סמן את תיבת הסימון כדי לאשר שברצונך להמשיך באתחול הכונן הקשיח ובשחזור תוכנת המערכת להגדרות היצרן. לאחר מכן, לחץ על **Next (הבא)**.
- תהליך השחזור יתחיל והוא עשוי לארוך חמש דקות או יותר. בסיום השחזור של מערכת ההפעלה והיישומים המותקנים מראש למצב הראשוני, תוצג הודעה.
8. לחץ על **Finish (סיום)** כדי לאתחל מחדש את המערכת.

3. בחר פריסת מקלדת ולחץ על **Next (הבא)**.
4. כדי לגשת לאפשרויות השחזור, היכנס למחשב כמשתמש מקומי. כדי לגשת אל שורת הפקודה, הקלד את הערך administrator בשדה **User name (שם משתמש)**, ולאחר מכן לחץ על **OK (אישור)**.
5. לחץ על **Dell Factory Image Restore**. מסך הפתיחה של **Dell Factory Image Restore** מופיע.
-  הערה: בהתאם לתצורה, ייתכן שיהיה עליך לבחור **Dell Factory Tools** ולאחר מכן **Dell Factory Image Restore**.
6. לחץ על **Next (הבא)**. כעת יוצג המסך **Confirm Data Deletion (אישור מחיקת נתונים)**.
-  הערה: אם אינך מעוניין להמשיך עם Factory Image Restore, לחץ על **Cancel (ביטול)**.

## Dell Factory Image Restore (שחזור הגדרות היצרן של Dell)

**אזהרה:** שימוש ב-Dell Factory Image Restore מוחק לצמיתות את כל הנתונים בכוון הקשיח ומסיר את כל התוכניות או מנהלי ההתקנים שהותקנו לאחר קבלת המחשב. אם ניתן, גבה את הנתונים לפני שתשתמש באפשרות זו. השתמש באפשרות Dell Factory Image Restore רק אם שימוש ב-System Restore (שחזור מערכת) לא פתר את הבעיה במערכת ההפעלה.

**הערה:** Dell Factory Image Restore עשוי שלא להיות זמין במדינות מסוימות או במחשבים מסוימים.

השתמש ב-Dell Factory Image Restore רק כאמצעי אחרון לשחזור מערכת ההפעלה. אפשרות זו משחזרת את הכוון הקשיח למצב הפעולה שבו היה בעת רכישת המחשב. כל התוכניות או הקבצים שנוספו מאז קבלת המחשב —

לרבות קובצי נתונים — נמחקים לצמיתות מהכוון הקשיח. קובצי נתונים כוללים מסמכים, גיליונות אלקטרוניים, הודעות דואר אלקטרוני, תמונות דיגיטליות, קובצי מוסיקה וכן הלאה. במידת האפשר, יש לגבות את כל הנתונים לפני השימוש בתוכנית Dell Factory Image Restore.

כדי לשחזר את הגדרות היצרן של Dell לכוון הקשיח:

1. הפעל את המחשב. עם הופעת הלוגו של Dell, הקש <F8> מספר פעמים כדי לגשת לחלון **Advanced Boot Options (אפשרויות אתחול מתקדמות)**.

**הערה:** אם אתה ממתין זמן רב מדי והסמל של מערכת ההפעלה מופיע, המשך להמתין עד שיופיע שולחן העבודה של Microsoft Windows; לאחר מכן, כבה את המחשב ונסה שנית.

2. בחר **Repair Your Computer (תקן את המחשב שלך)**. יופיע חלון **System Recovery Options (אפשרויות שחזור מערכת)**.

3. לחץ על **Undo System Restore (ביטול שחזור מערכת) Next (הבא)**.

4. בדוק את הבחירות שלך ולאחר מכן לחץ על **Finish (סיום)**. המחשב יופעל מחדש ויציג אישור שתהליך הביטול הושלם.

כדי לבטל את שחזור המערכת האחרון:

 **הערה:** לפני ביטול שחזור המערכת האחרון, שמור וסגור את כל הקבצים הפתוחים וצא מכל התוכניות הפתוחות. אין לשנות, לפתוח או למחוק קבצים או תוכניות כלשהם עד לאחר השלמת שחזור המערכת.

1. לחץ על **Start (התחל)** .

2. לחץ על **All Programs (כל התוכניות)** ←  
**Accessories (עזרים)** ← **System Tools**  
**(כלי מערכת)** ← **System Restore (שחזור מערכת)**.

 **הערה:** ייתכן שיופיע החלון **User Account Control (בקרת חשבון משתמש)**. אם אתה מנהל המחשב, לחץ על **Continue (המשך)**; אחרת, צור קשר עם המנהל שלך כדי להמשיך.

## שחזור מערכת

מערכות ההפעלה של Microsoft® Windows® מספקות אפשרות של שחזור מערכת המאפשרת להחזיר את המחשב למצב פעולה קודם (מבלי להשפיע על קובצי נתונים), אם שינויים בחומרה, בתוכנה או בהגדרות מערכת אחרות הותירו את המחשב במצב פעולה בלתי רצוי. כל שינוי המבוצע באמצעות System Restore (שחזור מערכת) הוא הפיך לגמרי.

 **הערה:** ההליכים במסמך זה נכתבו עבור תצוגת ברירת המחדל של Windows, כך שייטכן שלא יהיו ישימים אם הגדרת את מחשב Dell™ שברשותך לתצוגה הקלאסית של Windows.

כדי להפעיל את System Restore (שחזור מערכת):

1. לחץ על **Start** (התחל) .

2. לחץ על **All Programs** (כל התוכניות) ←  
**Accessories** (עזרים) ← **System Tools**  
**System Restore** (שחזור מערכת) ←  
**System Restore** (שחזור מערכת).

 **הערה:** ייתכן שיופיע החלון **User Account Control** (בקרת חשבון משתמש). אם אתה מנהל המחשב, לחץ על **Continue** (המשך); אחרת, צור קשר עם המנהל שלך כדי להמשיך.

3. לחץ על **Next** (הבא) ובצע את ההוראות המופיעות על המסך.

במקרה ששימוש ב-System Restore לא פתר את הבעיה, באפשרותך לבטל את שחזור המערכת האחרון.

- אם קיבלת תקליטור *Operating System* (מערכת הפעלה) יחד עם המחשב שברשותך, באפשרותך להשתמש בו לשחזור מערכת ההפעלה. עם זאת, גם השימוש בתקליטור *מערכת ההפעלה* גורם למחיקת כל הנתונים שבכונן הקשיח. השתמש בתקליטור רק אם שימוש ב-System Restore (שחזור מערכת) לא פתר את הבעיה במערכת ההפעלה.

## שחזור מערכת ההפעלה

ניתן לשחזר את מערכת ההפעלה באחת הדרכים שלהלן:

- System Restore (שחזור מערכת) מחזיר את המחשב למצב הפעלה מוקדם יותר, מבלי להשפיע על קובצי נתונים. השתמש ב-System Restore כפתרון ראשון לשחזור מערכת ההפעלה ולשימור קובצי הנתונים.
- Dell Factory Image Restore מחזיר את הכונן הקשיח למצב ההפעלה שבו היה בעת רכישת המחשב. הליך זה מוחק לצמיתות את כל הנתונים בכונן הקשיח ומסיר את כל התוכניות שהותקנו לאחר קבלת המחשב. השתמש באפשרות Dell Factory Image Restore רק אם שימוש ב-System Restore (שחזור מערכת) לא פתר את הבעיה במערכת ההפעלה.



## הפעלת Dell Diagnostic מהתקליטור Drivers and Utilities (מנהלי התקנים ותוכניות שירות)

1. הכנס את התקליטור *Drivers and Utilities* (מנהלי התקנים ותוכניות שירות) לכונן.
2. כבה את המחשב והפעל אותו מחדש.  
כאשר מופיע הלוגו של DELL, הקש מייד על <F12>.
3. **הערה:** אם אתה ממתין זמן רב מדי והסמל של מערכת ההפעלה מופיע, המשך להמתין עד שיופיע שולחן העבודה של Microsoft Windows; לאחר מכן, כבה את המחשב ונסה שנית.
4. **הערה:** השלבים הבאים משנים את רצף האתחול באופן חד פעמי בלבד. בהפעלה הבאה, המחשב יאתחל בהתאם להתקנים שצוינו בתוכנית הגדרת המערכת.
5. כאשר רשימת ההתקנים של האתחול מופיעה, סמן את **CD/DVD/CD-RW** והקש <Enter>.
6. בתפריט שמופיע, בחר באפשרות **Boot from CD-ROM (אתחל מכונן תקליטורים)** והקש <Enter>.
7. הקלד 1 כדי להפעיל את תפריט התקליטור והקש על <Enter> כדי להמשיך.
6. **ברשימה הממוספרת, בחר באפשרות Run the 32 Bit Dell Diagnostics** (הפעל את תוכנית האבחון ל-32 סיביות של Dell). אם רשומות מספר גרסאות, בחר את הגרסה המתאימה למחשב שברשותך.
7. בחר את הבדיקה שברצונך להפעיל.
8. אם במהלך בדיקה המערכת נתקלת בבעיה, מופיעה הודעה עם קוד השגיאה ותיאור הבעיה. העתק את קוד השגיאה ותיאור הבעיה וצור קשר עם Dell (ראה "פנייה אל Dell" בעמוד 69).
9. **הערה:** תג השירות של המחשב מוצג בחלק העליון של כל מסך בדיקה. תג השירות עוזר לך לזהות את המחשב שלך בכל פנייה ל-Dell.
9. עם השלמת הבדיקות, סגור את מסך הבדיקה כדי לחזור לחלון **Choose An Option (בחר אפשרות)**.
10. כדי לצאת מ-Dell Diagnostic ולהפעיל מחדש את המחשב, לחץ על **Exit (יציאה)**.
11. הוצא את התקליטור *Drivers and Utilities* (מנהלי התקנים ותוכניות שירות) מהכונן.

ד. הקש על מקש כלשהו כדי לעבור לחלון  
**Choose An Option (בחר אפשרות).**

אם לא מופעלת בדיקת המערכת לפני האתחול:

הקש על מקש כלשהו כדי להפעיל את תוכנית  
האבחון של Dell ממחיצת תוכנית האבחון  
בדיסק הקשיח.

4. בחר את הבדיקה שברצונך להפעיל.

5. אם במהלך בדיקה המערכת נתקלת בבעיה,  
מופיעה הודעה עם קוד השגיאה ותיאור הבעיה.  
העתק את קוד השגיאה ותיאור הבעיה וצור קשר  
עם Dell (ראה "פנייה אל Dell" בעמוד 69).

 **הערה:** תג השירות של המחשב מוצג בחלק  
העליון של כל מסך בדיקה. תג השירות עוזר  
לך לזהות את המחשב שלך בכל פנייה ל-  
Dell.

6. עם השלמת הבדיקות, סגור את מסך הבדיקה  
כדי לחזור לחלון **Choose An Option (בחר  
אפשרות).**

7. כדי לצאת מ-Dell Diagnostic ולהפעיל מחדש  
את המחשב, לחץ על **Exit (יציאה).**

 **הערה:** אם מופיעה הודעה המציינת כי לא  
נמצאה מחיצה של תוכנית שירות לאבחון, הפעל  
את Dell Diagnostics מהתקליטור *Drivers  
and Utilities (מנהלי התקנים ותוכניות שירות).*

אם מופעלת בדיקת המערכת לפני האתחול:  
א. בדיקת המערכת לפני האתחול מתחילה  
לבצע בדיקות.

ב. אם בדיקת המערכת לפני האתחול מסתיימת  
בהצלחה, תוצג ההודעה הבאה: "No problems  
have been found with this system  
so far. Do you want to run the  
remaining memory tests? This  
will take about 30 minutes or  
more. Do you want to continue?  
(Recommended)". (לא נמצאו בעיות  
במערכת זו עד כמה. האם אתה רוצה  
לבצע את שאר בדיקות הזיכרון?  
תהליך זה יימשך 30 דקות או יותר.  
האם ברצונך להמשיך? (מומלץ).

ג. אם יש לך בעיות זיכרון, הקש <y>,  
אם לא, הקש <ח>. מוצגת ההודעה  
"Bootting Dell Diagnostic Utility Partition. Press any key  
to continue". (מאתחל את מחיצת  
תוכנית האבחון של Dell כדי  
להמשיך, לחץ על מקש כלשהו).

## תוכנית האבחון של Dell

אם נתקלת בבעיה במחשב, בצע את הבדיקות שבסעיף "נעילות ובעיות תוכנה" בעמוד 46 והפעל את תוכנית האבחון של Dell, לפני שתפנה אל Dell בבקשה לסיוע טכני.

 **הערה:** תוכנית האבחון של Dell פועלת במחשבי Dell בלבד.

 **הערה:** התקליטור *Drivers and Utilities* (מנהלי התקנים ותוכניות שירות) הוא אופציונלי ועשוי שלא להיות מצורף למחשב שברשותך.

ודא שההתקן שברצונך לבדוק מוצג בתוכנית השירות להגדרת המערכת ושהוא פעיל. הקש על <F2> במהלך POST (בדיקה עצמית בהפעלה) כדי לגשת לתוכנית השירות להגדרת המערכת (BIOS).

הפעל את תוכנית האבחון של Dell מהכונן הקשיח או מהתקליטור *Drivers and Utilities* (מנהלי התקנים ותוכניות שירות).

## הפעלת Dell Diagnostics מהכונן

### הקשיח

תוכנית האבחון של Dell ממוקמת במחיצה נסתרת בכונן הקשיח, המיועדת לתוכנית השירות.

 **הערה:** אם המחשב אינו מציג תמונת מסך, פנה אל Dell (ראה "פנייה אל Dell" בעמוד 69).

1. ודא שהמחשב מחובר לשקע חשמל שידוע לך שהוא תקין.

2. הפעל (או הפעל מחדש) את המחשב.

3. כאשר מופיע הלוגו **DELL™**, הקש מייד על <F12>. בחר **Diagnostics (אבחון)** מתפריט האתחול והקש <Enter>.

פעולה זאת עשויה להפעיל את Pre-Boot System Assessment (PSA) בדיקת המערכת לפני האתחול במחשב שלך.

 **הערה:** אם אתה ממתין זמן רב מדי והלוגו של מערכת ההפעלה מופיע, המשך להמתין עד שיופיע שולחן העבודה של Microsoft® Windows®; לאחר מכן כבה את המחשב ונסה שוב.

להפעלת Hardware Troubleshooter (פותר בעיות החומרה):

1. לחץ על **Start** (התחל)  ← **Help and Support** (עזרה ותמיכה).

2. הקלד פותר בעיות החומרה בשדה החיפוש והקש על <Enter> כדי להתחיל בחיפוש.

3. בתוצאות החיפוש, בחר באפשרות המתארת בצורה הטובה ביותר את הבעיה ובצע את שלבי הפתרון הנותרים.

## פותר בעיות החומרה

אם התקן אינו מזוהה במהלך הגדרת מערכת ההפעלה, או מזוהה אך תצורתו מוגדרת בצורה שגויה, באפשרותך להשתמש ב-**Hardware Troubleshooter** (פותר בעיות החומרה) כדי לפתור את בעיית אי התאימות.

**USB over current error** (שגיאת זרם יתר ב-USB) — נתק את התקן ה-USB. התקן ה-USB שלך זקוק לאספקת חשמל גבוהה יותר כדי לפעול באופן תקין. השתמש במקור חשמל חיצוני כדי לחבר את התקן ה-USB, או אם ההתקן שלך כולל שני כבלי USB, חבר את שניהם.

**CAUTION - Hard Drive SELF MONITORING SYSTEM has reported that a parameter has exceeded its normal operating range. It is recommended that you back up your data regularly. A parameter out of range may or may not indicate a potential hard drive problem** (התראה - מערכת הבקרה העצמית של הכונן הקשיח דיווחה שפרמטר עבר את טווח ההפעלה הרגיל שלו. מומלץ לגבות את הנתונים שלך בקביעות. פרמטר מחוץ לטווח עשוי להצביע על בעיה אפשרית בכונן הקשיח) — שגיאת S.M.A.R.T, כשל אפשרי בכונן הדיסק הקשיח. פנה אל Dell (ראה "פנייה אל Dell" בעמוד 69).

**No boot device available** (אין התקן אתחול זמין) — אין מחיצה שניתנת לאתחול בכונן הקשיח, ככל הכונן הקשיח רופף, או שלא קיים התקן הניתן לאתחול.

- אם הכונן הקשיח הוא התקן האתחול שלך, ודא שהכבלים מחוברים כהלכה, שהכונן מותקן כהלכה ושהוא מחולק למחיצות כהתקן אתחול.

- היכנס להגדרת המערכת וודא שפרטי רצף האתחול נכונים (עיין במדריך הטכנולוגיה של Dell שכבונן הקשיח שלך או באתר התמיכה של Dell בכתובת [support.dell.com/manuals](http://support.dell.com/manuals)).

**No timer tick interrupt** (אין פסיקת סימון שעון) — ייתכן ששבב בלוח המערכת אינו תקין או שאירע כשל בלוח האם. פנה אל Dell (ראה "פנייה אל Dell" בעמוד 69).

## הודעות מערכת

אם ישנה בעיה או שגיאה במחשב שלך, הוא עשוי להציג הודעת מערכת שתסייע לך לזהות את הגורם ואת הפעולה הדרושה לפתרון הבעיה.



**הערה:** אם ההודעה שקיבלת אינה מופיעה בדוגמאות הבאות, עיין בתיעוד של מערכת ההפעלה או של התוכנית שאותה הפעלת כאשר ההודעה הופיעה. לחלופין, באפשרותך לעיין *מדריך הטכנולוגיה של Dell* שבכונן הקשיח שלך או בכתובת [support.dell.com/manuals](http://support.dell.com/manuals) או צור קשר עם Dell (ראה "פנייה אל Dell" בעמוד 69).

**Alert! Previous attempts at booting this system have failed at checkpoint [nnnn]. For help in resolving this problem, please note this checkpoint and contact Dell Technical Support (התראה! ניסיונות קודמים לאתחול מערכת זו נכשלו בנקודת ביקורת [nnnn]). לקבלת עזרה בפתרון בעיה זו, רשום נקודת ביקורת זו ופנה לתמיכה הטכנית של Dell** — המחשב נכשל בהשלמת שגרת האתחול שלוש פעמים ברציפות עקב אותה שגיאה, ראה "פנייה אל Dell" בעמוד 47 לקבלת סיוע. פנה אל Dell (ראה "פנייה אל Dell" בעמוד 69).

### CMOS checksum error (שגיאה בסכום

**ביקורת של CMOS)** — כשל אפשרי בלוח האם או סוללת RTC חלשה. התקן חזרה את סוללת המטבע (עיין *מדריך השירות* בכתובת [support.dell.com/manuals](http://support.dell.com/manuals)) או צור קשר עם Dell (ראה "פנייה אל Dell" בעמוד 69).

### CPU fan failure (כשל במאוורר CPU)

אירע כשל במאוורר ה-CPU. החלף את המאוורר ה-CPU (עיין *מדריך השירות* בכתובת [support.dell.com/manuals](http://support.dell.com/manuals)).

### Hard-disk drive failure (כשל בכונן הקשיח)

— כשל אפשרי בכונן דיסק קשיח במהלך POST (בדיקה עצמית בהפעלה). פנה אל Dell (ראה "פנייה אל Dell" בעמוד 69).

### Hard-disk drive read failure (כשל בקריאת

**כונן קשיח)** — כשל אפשרי בכונן דיסק קשיח במהלך בדיקת אתחול של כונן הדיסק הקשיח. פנה אל Dell (ראה "פנייה אל Dell" בעמוד 69).

### Keyboard failure (כשל מקלדת) — כשל

**במקלדת או כבל רופף.** כדי להחליף את המקלדת, עיין *מדריך השירות* בכתובת [support.dell.com/manuals](http://support.dell.com/manuals).

# שימוש בכלי תמיכה

## Dell Support Center

האתר **Dell Support Center** מסייע לך לחפש את השירות, התמיכה והמידע הספציפי-למערכת הנחוצים לך.

להפעלת היישום, לחץ על הסמל  בשורת המשימות.

בדף הבית של **מרכז התמיכה של Dell** מוצג מספר הדגם של המחשב שלך, תג שירות, קוד שירות מהיר ופרטי התקשרות לשירות.

דף הבית מספק גם קישורים עבור גישה אל:

**עזרה עצמית** (פתרון בעיות, אבטחה, ביצועי מערכת, רשת/אינטרנט, גיבוי/התאוששות ומערכת ההפעלה של Windows)



**התראות** (התראות של תמיכה טכנית רלוונטיות למחשב שלך)



**סיוע מ-Dell** (תמיכה טכנית עם DellConnect™, שירות לקוחות, הדרכה וערכות לימוד, עזרה מסוג "כיכד לבצע" באמצעות Dell on Call™ וסריקה מקוונת באמצעות PC CheckUp)



**אודות המערכת שלך** (תיעוד המערכת, מידע בנושא אחריות, מידע על המערכת, שדרוגים ואביזרים)



לקבלת מידע נוסף אודות **מרכז התמיכה של Dell** ואודות כלי התמיכה הזמינים, לחץ על הלשונית **Services (שירותים)** בכתובת **support.dell.com**

— אם אתה נתקל בבעיות תוכנה אחרות —

- גבה את הקבצים שלך מיד.
  - השתמש בתוכנית לסריקת וירוסים כדי לבדוק את הכוון הקשיח או את התקליטורים.
  - שמור וסגור את כל הקבצים הפתוחים, צא מכל התוכניות הפתוחות וכבה את המחשב דרך התפריט **Start (התחל)** .
  - עיין בתיעוד התוכנה או פנה ליצרן התוכנה לקבלת מידע לפתרון בעיות:
- ודא שהתוכנית תואמת למערכת ההפעלה המותקנת במחשב.
- ודא שהמחשב עונה על דרישות החומרה המינימליות הדרושות להפעלת התוכנה. לקבלת מידע, עיין בתיעוד התוכנה.
- ודא שהתוכנה הותקנה והוגדרה כהלכה.
- ודא שמנהלי ההתקנים אינם מתנגשים עם התוכנית.
- במידת הצורך, הסר ולאחר מכן התקן מחדש את התוכנית.

כדי להפעיל את Program Compatibility Wizard (אשף תאימות התוכניות):

*Windows Vista®*

1. לחץ על **Start (התחל)**  ← **Control**

**Panel (לוח הבקרה)** ← **Programs**

**(תוכניות)** ← **Use an older program with**

**this version of Windows (השתמש**

**בתוכנית ישנה יותר עם גירסה זו של**

**Windows).**

2. במסך הפתיחה, לחץ על **הבא**.

3. בצע את ההוראות המופיעות על המסך.

*Windows 7*

1. לחץ על **התחל** .

2. בתיבת החיפוש, הקלד **Use an older**

**program with this version of**

**Windows (השתמש בתוכנית ישנה**

**יותר עם גירסה זו של Windows)**

והקש על **<Enter>**

3. פעל על פי ההוראות באשף **Program**

**Compatibility (תאימות תוכניות).**



— אם המחשב מפסיק להגיב או שמופיע מסך כחול —

אזהרה: אתה עלול לאבד נתונים אם אינך מצליח לבצע כיבוי של מערכת ההפעלה. 

אם אינך מצליח לקבל תגובה מהמחשב בלחיצה על מקש במקלדת או בהזזת העכבר, לחץ לחיצה ארוכה על לחצן ההפעלה למשך 8 עד 10 שניות לפחות עד לכיבוי המחשב ולאחר מכן הפעל מחדש את המחשב.

אם תוכנית מיועדת לגרסה קודמת של מערכת ההפעלה **Microsoft® Windows®** —

הפעל את Program Compatibility Wizard (אשף תאימות התוכניות). אשף תאימות התוכניות מגדיר את התצורה של תוכנית כך שתופעל בסביבה דומה לגרסה מוקדמת יותר של סביבות מערכת ההפעלה Microsoft Windows.

## נעילות ובעיות תוכנה

אם המחשב אינו פועל — ודא שכבל החשמל מחובר היטב למחשב ולשקע החשמל.

אם תוכנה מפסיקה להגיב —

סיים את פעולת התוכנה:

1. הקש בו-זמנית **<Ctrl><Shift><Esc>**.

2. לחץ על **Applications** (יישומים).

3. לחץ על התוכנית שאינה מגיבה

4. לחץ על **End Task** (סיים משימה).

אם תוכנית קורסת שוב ושוב — עיין בתיעוד התוכנה. במידת הצורך, הסר ולאחר מכן התקן מחדש את התוכנית.

 **הערה:** בדרך כלל, תוכנות כוללות הוראות התקנה בתיעוד או בתקליטור המצורפים אליהן.

### אם נתקלת בבעיות זיכרון אחרות —

- ודא שאתה פועל בהתאם להנחיות להתקנת הזיכרון (ראה את *מדריך השירות* בכתובת [support.dell.com/manuals](http://support.dell.com/manuals)).
- בדוק אם מודול הזיכרון תואם למחשב שלך. המחשב שברשותך תומך בזיכרון DDR3.
- לקבלת מידע נוסף אודות סוג הזיכרון הנתמך על-ידי המחשב, ראה "מפרטים בסיסיים" בעמוד 72.
- אפס את מודולי הזיכרון (ראה את *מדריך השירות* בכתובת [support.dell.com/manuals](http://support.dell.com/manuals)) כדי להבטיח שהמחשב מתקשר בהצלחה עם הזיכרון.
- הפעל את תוכנית האבחון של Dell (ראה "תוכנית האבחון של Dell" בעמוד 52).
- אם הבעיה נמשכת, פנה אל Dell (ראה "פנייה אל Dell" בעמוד 69).

## בעיות זיכרון

### אם מופיעה הודעה על כך שאין מספיק זיכרון —

- שמור וסגור את כל הקבצים הפתוחים וצא מכל התוכניות שבהן אינך משתמש כדי לבדוק אם הבעיה נפתרת.
- עיין בתיעוד התוכנה ובדוק מהן דרישות מינימום לזיכרון.
- החזר את מודולי הזיכרון למחבר(ים) (להנחיות, ראה את *מדריך השירות* שבכתובת [support.dell.com/manuals](http://support.dell.com/manuals)).
- אם הבעיה נמשכת, פנה אל Dell (ראה "פנייה אל Dell" בעמוד 69).

**אם נורית ההפעלה מהבהבת בלבן — המחשב נמצא במצב המתנה.**

- הקש על מקש במקלדת, הזז את העכבר המחובר למחשב או אצבע על משטח המגע, או לחץ על לחצן ההפעלה כדי לחזור לתפקוד רגיל.
- אם הבעיה נמשכת, פנה אל Dell (ראה "פנייה אל Dell" בעמוד 69).

**אם נורית מצב הסוללה דולקת בכתום קבוע — המחשב נמצא במצב המתנה והסוללה כמעט ריקה**

- חבר את מתאם זרם החילופין כדי לספק חשמל למחשב ולטעון את הסוללה.
- הקש על מקש במקלדת, הזז את העכבר המחובר למחשב או אצבע על משטח המגע, או לחץ על לחצן ההפעלה כדי לחזור לתפקוד רגיל.
- אם הבעיה נמשכת, פנה אל Dell (ראה "פנייה אל Dell" בעמוד 69).

- אם אתה נתקל בהפרעה שמשבשת קליטה במחשב —** אות לא רצוי גורם להפרעה על-ידי שיבוש או חסימה של אותות אחרים. מספר גורמים אפשריים להפרעות כוללים:
- כבלים מאריכים של חשמל, מקלדת ועכבר.
  - התקנים רבים מדי מחוברים לאותו מפצל חשמל.
  - מספר מפצלי שקעים מחוברים לאותו שקע חשמל.

## בעיות חשמל

### אם נורית מצב הפעלה או סוללה כבויה —

המחשב כבוי, במצב המתנה או שינה, או שאינו מקבל חשמל.

• לחץ על לחצן ההפעלה. המחשב חוזר לתפקוד רגיל אם הוא כבוי או במצב שינה.

• הקש על מקש במקלדת, הזז את העכבר המחובר למחשב או אצבע על משטח המגע, או לחץ על לחצן ההפעלה כדי לחזור לתפקוד רגיל.

• חבר מחדש את כבל החשמל למחבר החשמל במחשב ולשקע החשמל.

• אם מתאם זרם החילופין מחובר למפצל חשמל, ודא שמפצל החשמל מחובר לשקע חשמל ושהוא מופעל. נוסף על כך, עקוף התקנים לשמירת מתח, מפצלי שקעים וכבלים מאריכים, כדי לוודא שניתן להפעיל את המחשב כהלכה.

• ודא ששקע החשמל תקין. לשם כך חבר אליו מכשיר אחר, כגון מנורה.

• בדוק את חיבורי הכבלים של מתאם זרם החילופין. אם מתאם זרם חילופין כולל נורית, ודא שהנורית במתאם זרם חילופין דולקת.

**אם נורית ההפעלה דולקת בלבן קבוע והמחשב אינו מגיב** — ייתכן שהמחשב במצב המתנה או שינה או שהתצוגה אינה מגיבה.

• לחץ על לחצן ההפעלה עד שהמחשב נכבה ולאחר מכן הפעל אותו מחדש.

• אם התצוגה אינה מגיבה, לחץ על לחצן ההפעלה עד לכיבוי המחשב ואז הפעל אותו שוב.

• הקש על מקש במקלדת, הזז את העכבר המחובר למחשב או אצבע על משטח המגע, או לחץ על לחצן ההפעלה כדי לחזור לתפקוד רגיל.

• אם הבעיה נמשכת, פנה אל Dell (ראה "פנייה אל Dell" בעמוד 69).

## בעיות רשת

### חיבורים אלחוטיים

#### אם חיבור הרשת האלחוטי אובד —

הנתב האלחוטי אינו מקוון או שאפשרות האלחוט במחשב הושבתה.

- ודא שתקשורת אלחוטית מאופשרת (ראה "אפשרות או נטרול תקשורת אלחוטית" בעמוד 12).
- בדוק את הנתב האלחוטי כדי לוודא שהוא מופעל ומחובר למקור הנתונים שלך (מודם כבלים או רכזת רשת).
- ייתכן שהפרעה כלשהי חוסמת את החיבור האלחוטי שלך או מפריעה לו. נסה לקרב את המחשב לנתב האלחוטי.
- צור מחדש את החיבור לנתב האלחוט (ראה "הגדרת חיבור אלחוטי" בעמוד 15).

### חיבורים קוויים

אם חיבור הרשת אובד — כבל הרשת רופף או פגום.

- בדוק את הכבל כדי לוודא שהוא מחובר ולא פגום.
- אם הבעיה נמשכת, פנה למנהל הרשת או לספק שירות האינטרנט שלך.

## פתרון בעיות

סעיף זה מספק מידע אודות פתרון בעיות במחשב שלך. אם אין באפשרותך לפתור את הבעיה באמצעות ההנחיות הבאות, ראה "שימוש בכלי תמיכה" בעמוד 48 או "פנייה אל Dell" בעמוד 69.

### קודי צפוף

במהלך ההפעלה, המחשב עשוי להשמיע סדרת צפופים אם ישנן שגיאות או בעיות. סדרת צפופים זו, הנקראת קוד צפוף, מזהה בעיה. רשום את קוד הצפוף וצור קשר עם Dell (ראה "פנייה אל Dell" בעמוד 69).

**הערה:** להחלפת חלקים, ראה את *מדריך השירות* בכתובת [support.dell.com/manuals](http://support.dell.com/manuals). 

קוד צפוף	בעיה אפשרית
אחד	כשל אפשרי בלוח האם - כשל בסכום ביקורת (checksum) של BIOS.
שניים	לא זוהה RAM <b>הערה:</b> אם התקנת או החלפת את מודול הזיכרון, ודא שמודול הזיכרון מונח היטב במקומו.
שלושה	כשל אפשרי בלוח האם - שגיאת ערכת שבבים
ארבעה	כשל קריאה/כתיבה ב-RAM
חמישה	כשל שעון זמן אמת
שישה	כשל כרטיס או שבב מסך
שבעה	כשל מעבד
שמונה	כשל תצוגה

## Dell Dock

Dell Dock הוא קבוצת סמלים המספקים גישה קלה ליישומים, קבצים ותיקיות נפוצים. אפשר להתאים אישית את ה-Dock על ידי:

- שינוי הצבע והמיקום של ה-Dock
- שינוי התנהגות הסמלים

- הוספה והסרה של סמלים
- קיבוץ סמלים קשורים לקטגוריות



### הסרת קטגוריה או סמל

1. לחץ לחיצה ימנית על הקטגוריה או הסמל שעל ה-Dock ולחץ על **Delete shortcut** (מחק קיצור דרך) או **Delete category** (מחק קטגוריה).
2. בצע את ההוראות המופיעות על המסך.

### התאמה אישית של ה-Dock

1. לחץ לחיצה ימנית על ה-Dock ולחץ על **advanced settings** (הגדרות מתקדמות...).
2. בחר את האפשרות הרצויה כדי להתאים אישית את ה-Dock.

### הוספת קטגוריה

1. לחץ לחיצה ימנית על ה-Dock, לחץ על **Add** (הוספה) ← **Category** (קטגוריה). מוצג חלון **Add/Edit Category** (הוספה/עריכה של קטגוריה).
2. הזן שם של קטגוריה בשדה **Title** (כותרת).
3. בחר סמל לייצוג הקטגוריה מתוך תיבת **Select an image** (בחר תמונה).
4. לחץ על **שמור**.

### הוספת סמל

גרור ושחרר את הסמל אל ה-Dock או אל קטגוריה.

למידע נוסף בקר באתר [delldatasafe.com](http://delldatasafe.com).

לקביעת לוח זמנים לגיבויים:

1. לחץ פעמיים על

מל  Dell DataSafe Online שעל שורת

המשימות.

2. פעל על פי ההוראות המופיעות על המסך.

## Dell DataSafe Online Backup (גיבוי מקוון) (DataSafe)

 **הערה:** ייתכן ש-Dell DataSafe® Online אינו זמין בכל האזורים.

 **הערה:** מומלץ חיבור אינטרנט מהיר למהירות העלאה/הורדה מהירה.

Dell DataSafe Online הוא שירות גיבוי ושחזור אוטומטי שעוזר להגן על הנתונים שלך ועל קבצים חשובים אחרים ממקרי אסון כמו גניבה, שריפה או אסונות טבע. ניתן לגשת לחשבון במחשב שלך בעזרת חשבון-המוגן בסיסמה.



## העברת מידע למחשב חדש

להעברת מידע למחשב חדש:

### Windows Vista

 **הערה:** ההנחיות הבאות מתאימות לתצוגת ברירת המחדל של Windows ועשויות שלא להתאים אם קבעת את תצוגת מחשב Dell™ שלך לתצוגת Windows Classic.

1. לחץ על **Start** (התחל)  ← **Control Panel** (לוח בקרה) ← **System and Maintenance** (מערכת ותחזוקה) ← **Welcome Center** (מסך פתיחה) ← **Transfer files and settings** (העברת קבצים והגדרות).  
אם מופיע חלון **User Account Control** (בקרת חשבון משתמש), לחץ על **Continue** (המשך).
2. פעל על פי ההנחיות באשף **Windows Easy Transfer** (העברה קלה של Windows).

### Windows 7

1. לחץ על **Start** (התחל)  ← **Control Panel** (לוח בקרה).
2. בתיבת החיפוש הקלד **Transfer** (העברה) ולאחר מכן לחץ על **Transfer files from another computer** (העברת קבצים ממחשב אחר).
3. פעל על פי ההנחיות באשף **Windows Easy Transfer** (העברה קלה של Windows).

## גיבוי הנתונים

מומלץ שתגבה מעת לעת קבצים ותיקיות במחשב. כדי לגבות את הנתונים שלך:

### Windows Vista

1. לחץ על **Start** (התחל)  ← **Control Panel** (לוח בקרה) ← **System and Maintenance** (מערכת ותחזוקה) ← **Back Up and Restore Center** (מרכז הגיבוי והשחזור) ← **Back up files** (גיבוי קבצים).  
אם מופיע החלון **User Account Control** (בקרת חשבון משתמש), לחץ על **Continue** (המשך).
2. פעל על פי הוראות אשף **Back up Files** (גיבוי קבצים).

### Windows 7

1. לחץ על **Start** (התחל)  ← **Control Panel** (לוח בקרה) ← **System and Security** (מערכת ואבטחה) ← **Backup and Restore** (גיבוי ושחזור).
2. לחץ על **Set up backup...** (הגדרת גיבוי).
3. פעל על פי ההנחיות באשף **Configure Backup** (הגדרת גיבוי).

• **High performance (ביצועים גבוהים)** —

מספקת את רמת ביצועי המערכת הגבוהה ביותר במחשב, על-ידי התאמת מהירות המעבד לפעילות שלך ועל-ידי מיטוב ביצועי המערכת.

*Windows 7*

• **Power saver (חיסכון בחשמל)** — חוסכת

חשמל במחשב על-ידי הפחתת ביצועי המערכת כדי להשיג ניצול מרבי של חיי המחשב ועל-ידי הפחתה של כמות האנרגיה שצורך המחשב במהלך חייו.

• **Balanced (מאוזן) (מומלץ)** — מאזן

אוטומטית את ביצועי המחשב על ידי צריכת אנרגיה לחומרה בעלת יכולת.

*Windows® 7*

1. לחץ באמצעות לחצן העכבר הימני במקום ריק בשולחן העבודה.

2. לחץ על **Personalize (התאמה אישית)**, כדי

לפתוח את החלון **Change the visuals and sounds on your computer (שינוי רכיבים חזותיים וצלילים במחשב שלך)** ולקבל פרטים נוספים על אפשרויות ההתאמה האישית.

**התאמה אישית של הגדרות צריכת האנרגיה**

באפשרותך להשתמש באפשרויות צריכת החשמל במערכת ההפעלה שלך כדי להגדיר את התצורה של הגדרות צריכת החשמל במחשב. מערכת ההפעלה **Microsoft® Windows** המותקנת במחשב **Dell** שלך מספקת שלוש אפשרויות ברירת מחדל:

*Windows Vista*

• **Dell Recommended (המלצת Dell)** —

מציעה ביצועים מלאים בעת הצורך וחיסכון בחשמל בזמן חוסר פעילות.

• **Power saver (חיסכון בחשמל)** — חוסכת

חשמל במחשב על-ידי הפחתת ביצועי המערכת כדי להשיג ניצול מרבי של חיי המחשב ועל-ידי הפחתה של כמות האנרגיה שצורך המחשב במהלך חייו.

## תכונות התוכנה

 **הערה:** לקבלת מידע נוסף אודות התכונות המתוארות בסעיף זה, עיין במדריך הטכנולוגיה של Dell בכתובת [support.dell.com/manuals](http://support.dell.com/manuals).

### פרודוקטיביות ותקשורת

באפשרותך להשתמש במחשב שלך כדי ליצור מצגות, חוברות, כרטיסי ברכה, עלונים וגיליונות אלקטרוניים. כמו כן, באפשרותך לערוך ולהציג תמונות ותצלומים דיגיטליים. בדוק בהזמנת הרכש שלך אילו תוכנות מותקנות במחשב שלך.

לאחר ההתחברות לאינטרנט, באפשרותך לגשת לאתרי אינטרנט, להגדיר חשבון דואר אלקטרוני ולהעלות ולהוריד קבצים.

### בידור ומולטימדיה

באפשרותך להשתמש במחשב כדי לצפות בווידאו, לשחק במשחקים, להאזין למוזיקה ולתחנות רדיו באינטרנט.

באפשרותך להוריד או להעתיק קובצי תמונות ווידאו מהתקנים ניידים, כגון מצלמות דיגיטליות וטלפונים

סלולריים. יישומי תוכנה אופציונליים מאפשרים לך לארגן וליצור קובצי מוזיקה ווידאו שאותם ניתן להקליט על-גבי דיסק, לשמור במוצרים ניידים כגון גנני MP3 והתקני כף יד לבידור, או להפעיל ולהציג ישירות במכשירי טלוויזיה, מקרנים וציוד קולנוע ביתי המחוברים למחשב.

### התאמה אישית של שולחן העבודה

באפשרותך להשתמש באפשרויות ההתאמה האישית במערכת ההפעלה שלך כדי לשנות את המראה, הרזולוציה, הטפט, שומר המסך או תכונות אחרות של שולחן העבודה.

להתאמה אישית של שולחן העבודה:  
*Windows Vista®*

1. לחץ באמצעות לחצן העכבר הימני במקום ריק בשולחן העבודה.

2. לחץ על **Personalize (התאם אישית)**, כדי לפתוח את החלון **Personalize appearance and sounds (התאם אישית מראה וצלילים)** וכדי ללמוד עוד אודות אפשרויות התאמה אישית.

כדי להחליף סוללה:

1. יישר את הלשוניות שבסוללה עם שבמפרץ הסוללה.
2. החלק את הסוללה לתוך תא הסוללה, עד שתיכנס למקומה בנקישה.

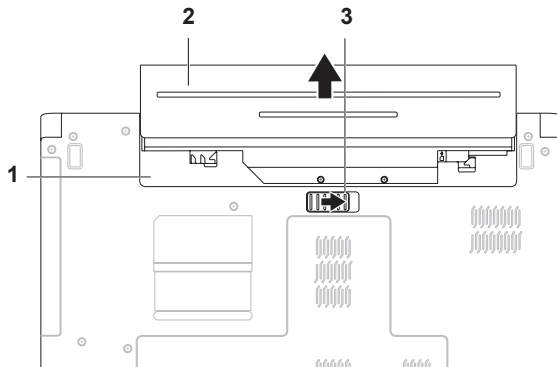

1	תא סוללה
2	סוללה
3	תפס שחרור הסוללה

## הסרה והחלפה של הסוללה

⚠ אזהרה: לפני שמתחילים לבצע הליך כלשהו בסעיף זה, יש לפעול על פי הוראות הבטיחות שסופקו עם המחשב.

⚠ אזהרה: שימוש בסוללה לא תואמת עלול לגרום לשריפה או להתפוצצות. במחשב זה יש להשתמש בסוללה שנרכשה מ-Dell בלבד. אין להשתמש בסוללות ממחשבים אחרים.

⚠ אזהרה: לפני הסרת הסוללה, כבה את המחשב והסר את הכבלים החיצוניים (לרבות מתאם זרם חילופין).

כדי להסיר את הסוללה:

1. כבה את המחשב והפוך אותו.
2. הסט את תפס שחרור הסוללה למצב פתוח.
3. החלק את הסוללה והוצא אותה מתא הסוללות.

## חיי סוללה מורחבים של Dell

האפשרות Dell Extended Battery Life (חיי סוללה מורחבים של Dell) מספקת אפשרויות להפקת זמן הגיבוי המרבי מהסוללה. תכונה זו מאפשרת כברירת מחדל ומופעלת עם ניתוק ספק זרם החילופין.

לחץ על <F3> כדי לאפשר או לנטרל אפשרות זאת. הפריט המוקפץ **Extended Battery Life (חיי סוללה מורחבים)** מופיע כדי להציג את המצב הנוכחי.

כדי ללמוד עוד על אפשרויות ההתאמה האישית עבור Dell Extended Battery Life (חיי סוללה מורחבים של Dell):

1. לחץ על <F3>. מופיע הפריט המוקפץ **Extended Battery Life (חיי סוללה מורחבים)**.
2. לחץ על **Show Settings (הצג הגדרות)**. מופיע החלון **Battery Meter (מד סוללה)**.
3. לחץ על **What is Dell Extended Battery Life (מה זה חיי סוללה מורחבים של Dell)?**.

---

**1 מחוון פעילות מצלמה (אופציונלי) —** מציין מתי המצלמה מופעלת ומתי היא כבויה.

---

**2 מצלמה (אופציונלי) —** מצלמה מובנית ללכידת וידאו ולקיום שיחות ועידה וצ'אט.

---

**3 תצוגה —** התצוגה שלך עשויה להשתנות בהתאם לאפשרויות שבחרת בעת רכישת המחשב. לקבלת מידע נוסף אודות תצוגות, עיין ב-*Dell Technology Guide* (מדריך הטכנולוגיה של Dell) שבכונן הקשיח שלך או בכתובת [support.dell.com/manuals](http://support.dell.com/manuals).

---

## תכונות תצוגה

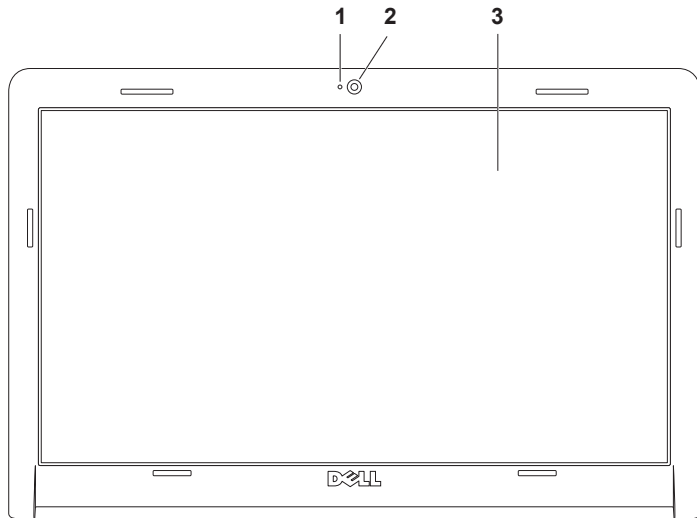

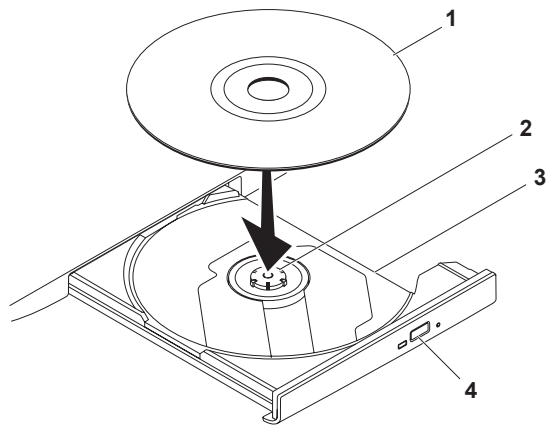

1 תקליטור

2 ציר הכונן

3 מגש כונן אופטי

4 לחצן הוצאה



## שימוש בכונן האופטי

התראה: בעת פתיחה או סגירה של מגש התקליטורים, אל תלחץ עליו כלפי מטה. כאשר הכונן אינו בשימוש, השאר את המגש סגור. 

התראה: אל תזיז את המחשב בעת הפעלה או צריבה של תקליטורים. 

הכונן האופטי מפעיל או צורב תקליטורים, DVD ותקליטורי Blu-ray (אופציונלי). ודא שהצד המודפס או הכתוב פונה כלפי מעלה כאשר אתה מניח תקליטורים במגש הכונן האופטי.

כדי להניח את התקליטור בכונן האופטי:

1. לחץ על לחצן ההוצאה בכונן האופטי.

2. משוך החוצה את מגש הכונן האופטי.

3. הנח את התקליטור במרכז המגש עם התווית כלפי מעלה ולחץ אותו על הציר.

4. דחוף את מגש הכונן האופטי חזרה לתוך הכונן.



---

הפעלת הרצועה הקודמת או הפרק הקודם 

---

הפעלה או השתייה 

---

הפעלת הרצועה הבאה או הפרק הבא 

---

---

השתקת הקול 

---

הפחתת עוצמת הקול 

---

הגברת עוצמת הקול 

---

## מקשי בקרת מולטימדיה

מקשי בקרת מולטימדיה נמצאים בשורת מקשי הפונקציה שבמקלדת. לשימוש במקשי בקרת מולטימדיה, הקש על המקש הדרוש. באפשרותך להגדיר את תצורת מקשי בקרת מולטימדיה שבמקלדת בעזרת **Function Key Behavior** (התנהגות מקש פונקציה) שבתוכנית השירות להגדרת המערכת (BIOS) או בעזרת **Windows Mobility Center** (מרכז הניידות של Windows).

### תוכנית השירות להגדרת המערכת (BIOS) —

כדי לגשת אל **Function Key Behavior** (התנהגות מקש פונקציה):

1. הקש על <F2> במהלך POST (בדיקה עצמית בהפעלה) כדי לגשת לתוכנית השירות להגדרת המערכת (BIOS).

2. תחת **Function Key Behavior** (התנהגות מקש הפונקציה), בחר **Multimedia Key First** (מקש מולטימדיה ראשון) או **Function Key First** (מקש פונקציה ראשון).

האפשרויות בהגדרת **Function Key Behavior** (התנהגות מקש הפונקציה) הן:

**Multimedia Key First** (מקש מולטימדיה ראשון) — זו אפשרות ברירת המחדל. הקשה על כל מקש מולטימדיה גורמת לביצוע הפעולה המשויכת לו. למקש הפונקציה, הקש <Fn> + מקש הפונקציה הדרוש.

**Function Key First** (מקש פונקציה ראשון) — הקשה על כל מקש פונקציה גורמת לביצוע הפעולה המשויכת לו. לפעולת מולטימדיה, הקש <Fn> + מקש בקרת מולטימדיה הדרוש.

☑ הערה: האפשרות **Multimedia Key First** (מקש מולטימדיה ראשון) פעילה במערכת ההפעלה בלבד.

### מרכז הניידות של Windows —

1. הקש על <Windows> <X> כדי להפעיל את מרכז הניידות של Windows.

2. ב-**Function Key Row** (שורת מקש הפונקציה), בחר **Function Key** (מקש פונקציה) או **Multimedia Key** (מקש מולטימדיה).

## זום

מאפשר לך להגדיל או להקטין את ההגדלה של תוכן המסך. מאפיין זום כולל:

**זום באצבע אחת** – מאפשר לך להגדיל או להקטין. כדי להגדיל:

הזז את האצבע כלפי מעלה באזור הזום (הצד השמאלי הקיצוני של משטח המגע).



כדי להקטין:

הזז את האצבע כלפי מטה באזור הזום (הצד השמאלי הקיצוני של משטח המגע).

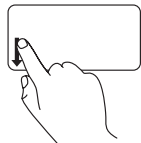

## מחוות משטח מגע

### גלילה

מאפשרת לך לגלול בתוכן. מאפיין הגלילה כולל:

**גלילה מסורתית** – מאפשר גלילה למעלה ולמטה או ימינה ושמאלה.

כדי לגלול למעלה ולמטה:

הזז אצבע למעלה או למטה באזור הגלילה האנכי (הצד הימני הקיצוני של משטח המגע).

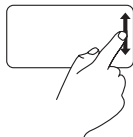

**גלילה מעגלית** – מאפשר גלילה למעלה ולמטה או ימינה ושמאלה.

כדי לגלול למעלה ולמטה:

הזז אצבע למעלה או למטה באזור הגלילה האנכי (הצד הימני הקיצוני של משטח המגע) במעגל נגד כיוון השעון כדי לגלול למעלה או בכיוון השעון כדי לגלול למטה.

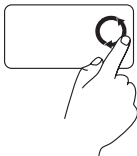

כדי לגלול ימינה ושמאלה:

הזז אצבע באזור הגלילה האופקי (החלק התחתון הקיצוני של משטח המגע).

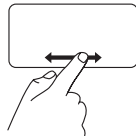

כדי לגלול ימינה ושמאלה:

הזז אצבע באזור הגלילה האופקי (החלק התחתון הקיצוני של משטח המגע) במעגל בכיוון השעון כדי לגלול ימינה ונגד כיוון השעון כדי לגלול שמאלה.



---

1  **לחצן הפעלה** — לחיצה עליו מפעילה ומכבה את המחשב.

2 **שורת מקשי פונקציה** — מקש הפעלת והפסקת תקשורת אלחוטית, מקשי הגברת והפחתת בהירות המסך, מקשי מולטימדיה ומקשי אפשור ונטרול משטח המגע נמצאים בשורה זאת למידע נוסף על מקשי מולטימדיה, עיין בפרק "מקשי בקרת מולטימדיה" שבעמוד 28.

3 **משטח מגע** — מספק את הפונקציונליות של עכבר להזזת הסמן, גרירה או הזזה של פריטים נבחרים ולחיצה שמאלית באמצעות הקשה על המשטח. הוא תומך במאפייני **גלילה זזום**. למידע נוסף, ראה "מחוות משטח מגע" בעמוד 26.

**הערה:** כדי לאפשר או לנטרל את משטח המגע, לחץ על המקש  שבשורת מקשי הפונקציה שבמקלדת.

4 **לחצני משטח מגע (2)** — מספקים פונקציות של לחיצה ימנית ולחיצה שמאלית בדומה לעכבר.

---

## תכונות של בסיס המחשב והמקלדת

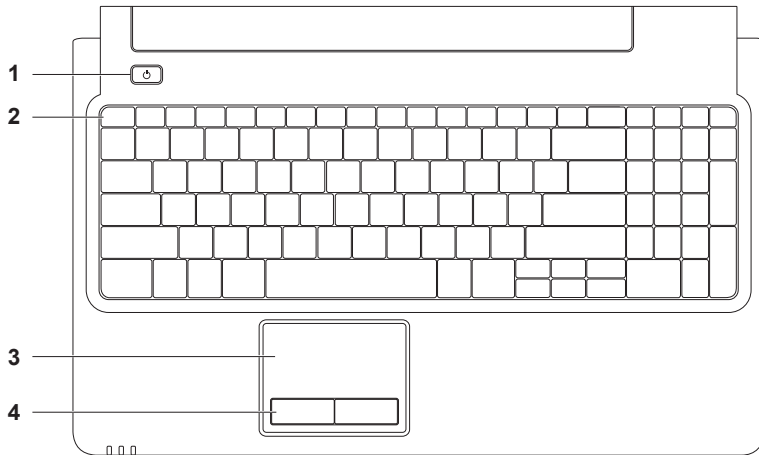

1  **נורית מצב הפעלה** — מציינת את מצבי ההפעלה הבאים:

- לבן קבוע — המחשב מופעל.
- לבן מבהבה — המחשב נמצא במצב המתנה.
- נורית כבויה — המחשב כבוי או במצב שינה.

2  **נורית מצב כונן קשיח** — מאירה כאשר המחשב קורא או כותב נתונים. אור מהבהב מציין פעילות כונן קשיח.

3  **נורית מצב סוללה** — הנורית מציינת את המצבים הבאים כאשר מסופק לה חשמל באמצעות מתאם זרם חילופין או סוללה.

רמת טעינת סוללה	מצב(י) מחשב	מצב נורית חיווי	מתאם זרם חילופין
>98%	מופעל/כבוי/המתנה/שינה	לבן קבוע	מתאם זרם חילופין
<98%	מופעל/כבוי/המתנה/שינה	כבוי	מתאם זרם חילופין
=>10%	פועל/המתנה	כתום קבוע	סוללה
<10%	מופעל/כבוי/המתנה/שינה	כבוי	סוללה





**הערה:** הסוללה נטענת כאשר המחשב מקבל חשמל ממתאם זרם חילופין.

4 **מיקרופון אנלוגי** — מיקרופון מוכלל לשיחות ועידה וצ'אט.

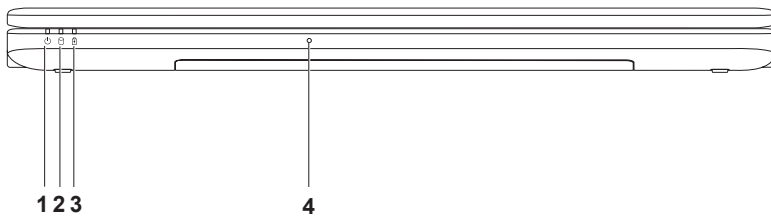

## תכונות בחזית



- 
- 1 **חריץ כבל אבטחה** — מאפשר חיבור למחשב של כבל אבטחה מסחרי.  
**הערה:** לפני רכישת כבל אבטחה, ודא שהוא יכול לפעול עם חריץ כבל האבטחה שבמחשב.
- 
- 2 **מחבר מתאם זרם חילופין**  — מתחבר למתאם זרם חילופין כדי לספק חשמל למחשב ולטעון את הסוללה.
- 
- 3 **מחבר VGA**  — מתחבר לצג או למקרן.
- 
- 4 **מחבר רשת**  — מחבר את המחשב לרשת או להתקן פס רחב באם אתה מתשתמש ברשת קווית.
- 
- 5 **מחבר HDMI**  — מתחבר לטלוויזיה לקבלת אותות 5.1 שמע וכן וידאו.  
**הערה:** בשימוש עם צג, נקרא רק אות הווידאו.
- 
- 6 **מחבר USB 2.0**  — מתחבר להתקני USB, כגון עכבר, מקלדת, מדפסת, כונן חיצוני או נגן MP3.
-

## תכונות מצד שמאל

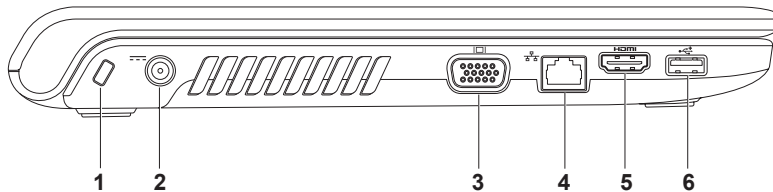

---

1  **מחבר יציאת שמע/אוזניות** — חיבור זוג אוזניות, או שליחת שמע לרמקול או למערכת שמע עם אספקת חשמל.

---

2  **מחבר כניסת שמע/מיקרופון** — מתחבר למיקרופון או לאות קלט לשימוש עם תוכנות שמע.

---

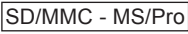
3  **קורא כרטיסי מדיה 7 ב-1** — מספק דרך מהירה ונוחה להצגה ושיתוף של תמונות דיגיטליות, מוזיקה, קטעי וידאו ומסמכים המאוחסנים בכרטיסי המדיה הדיגיטליים הבאים:

- כרטיס זיכרון (SD) Secure Digital
- כרטיס Secure Digital High Capacity (SDHC)
- כרטיס Multi Media Card (MMC)
- כרטיס MMC+
- כרטיס xD-Picture Card (סוג M - סוג H)
- Memory Stick
- Memory Stick PRO

**הערה:** המחשב מסופק עם כרטיס פלסטיק ריק המותקן בחריץ של כרטיס המדיה. כרטיסים ריקים מגנים על החריצים מפני אבק וחלקיקים אחרים. שמור את הכרטיס הריק לשימוש כאשר לא מותקן כרטיס מדיה בחריץ. ייתכן שכרטיסים ריקים ממחשבים אחרים לא יתאימו למחשב שלך.

---

4  **מחברי USB 2.0 (2)** — מתחברים להתקני USB, כגון עכבר, מקלדת, מדפסת, כונן חיצוני או נגן MP3.

---

5 **כונן אופטי** — מפעיל או צורב תקליטורים, DVD ותקליטורי Blu-ray (אופציונלי). ודא שהצד המודפס או הכתוב פונה כלפי מעלה כאשר אתה מניח תקליטורים במגש הכונן האופטי.

---

6 **לחצן הוצאה** — לחיצה עליו פולטת את מגש הכונן האופטי.

---

# שימוש במחשב הנייד Inspiron

סעיף זה מספק מידע אודות התכונות הזמינות במחשב הנייד Inspiron שברשותך.

## תכונות מצד ימין

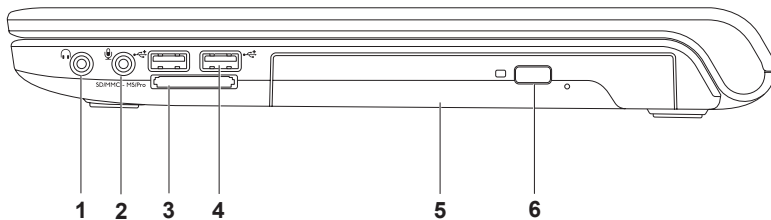

*Windows 7*

1. שמור וסגור קבצים פתוחים, וצא מכל התוכניות הפתוחות.

2. לחץ על **Start** (התחל)  ← **Control Panel** (לוח בקרה) ← **Sharing Center** (מרכז הרשת והשיתוף) ← **Set up a connection or network** (הגדר חיבור או רשת) ← **Connect to the Internet** (התחבר לאינטרנט).  
יפיע החלון **Connect to the Internet** (התחבר לאינטרנט).

 **הערה:** אם אינך יודע באיזה סוג חיבור לבחור, לחץ על **Help me choose** (עזור לי לבחור) או פנה אל ספק שירות האינטרנט.

3. פעל בהתאם להוראות שבמסך והשתמש בפרטי ההגדרות שקיבלת מספק האינטרנט להשלמת ההתקנה.

## הגדרת חיבור האינטרנט

ספקי שירות אינטרנט (ISP) והצעותיהם משתנים ממדינה למדינה. צור קשר עם ספק שירותי האינטרנט כדי לברר את השירותים המוצעים במדינה שלך.

אם אינך מצליח להתחבר לאינטרנט אך התחברת בעבר בהצלחה, ייתכן שיש בעיה אצל ספק השירות. צור קשר עם ספק האינטרנט וברר מהו מצב השירות, או נסה להתחבר שוב מאוחר יותר.

הכן את פרטי ספק האינטרנט שלך. אם לא התחברת לספק אינטרנט, האשף **Connect to the Internet** (התחבר לאינטרנט) יוכל לסייע לך להתחבר לספק.

להגדרת חיבור לאינטרנט:

### Windows Vista

 **הערה:** ההנחיות הבאות מתאימות לתצוגת ברירת המחדל של Windows ועשויות שלא להתאים אם קבעת את תצוגת מחשב Dell™ שלך לתצוגת Windows Classic.

1. שמור וסגור קבצים פתוחים, וצא מכל התוכניות הפתוחות.

2. לחץ על **Start** (התחל)  ← **Control Panel** (לוח בקרה) ← **Network and Internet** (אינטרנט ואינטרנט) ← **Network and Sharing Center** (מרכז הרשת והשיתוף) ← **Set up a connection or network** (הגדר חיבור או רשת) ← **Connect to the Internet** (התחבר לאינטרנט). יופיע החלון **Connect to the Internet** (התחבר לאינטרנט).

 **הערה:** אם אינך יודע באיזה סוג חיבור לבחור, לחץ על **Help me choose** (עזור לי לבחור) או פנה אל ספק שירות האינטרנט.

3. פעל בהתאם להוראות שבמסך והשתמש בפרטי ההגדרות שקיבלת מספק האינטרנט להשלמת ההתקנה.

### Windows® 7

1. ודא שתקשורת אלחוטית מאפשרת במחשב (ראה "אפשר או נטרול תקשורת אלחוטית" בעמוד 12).
2. שמור וסגור קבצים פתוחים, וצא מכל התוכניות הפתוחות.
3. לחץ על **Start** (התחל)  ← **Control Panel** (לוח בקרה) ← **Network and Sharing Center** (מרכז הרשת והשיתוף) ← **Connect to a network** (התחבר לרשת).
4. פעל על פי ההוראות המופיעות על המסך כדי להשלים את תהליך ההתקנה.

### הגדרת חיבור אלחוטי

-  **הערה:** להגדרת החיבור לנתב האלחוטי, עיין בתיעוד שצורף לנתב שלך.
- לפני שתוכל להשתמש בחיבור האינטרנט האלחוטי, עליך להתחבר לנתב האלחוטי. להגדרת חיבור לנתב אלחוטי:

### Windows Vista®

1. ודא שתקשורת אלחוטית מאפשרת במחשב (ראה "אפשר או נטרול תקשורת אלחוטית" בעמוד 12).
2. שמור וסגור קבצים פתוחים, וצא מכל התוכניות הפתוחות.
3. לחץ על **Start** (התחל)  ← **Connect To** (התחבר אל).
4. פעל על פי ההוראות המופיעות על המסך כדי להשלים את תהליך ההתקנה.



## התחבר לאינטרנט (אופציונלי)

כדי להתחבר לאינטרנט, נדרש מודם חיצוני או חיבור רשת וכן מנוי אצל ספק שירות אינטרנט (ISP).

במידה ומודם USB חיצוני או מתאם לרשת אלחוטית WLAN לא הותקנו כחלק מהזמנתך המקורית, באפשרותך לרכוש אותם באתר [www.dell.com](http://www.dell.com).

## הגדרת חיבור קווי

- אם אתה משתמש בחיבור מודם DSL או כבלים/לוויין, פנה לספק השירות או לחברת הטלפון הסלולרי לקבלת הוראות התקנה.
  - אם אתה משתמש בחיבור בחיוב, חבר את קו הטלפון למודם USB החיצוני האופציונלי ולשקע הטלפון שבקיר לפני שתגדיר את החיבור לאינטרנט.
- כדי להשלים את הגדרת חיבור האינטרנט הקווי, פעל בהתאם להוראות שבפרק "הגדרת חיבור האינטרנט" בעמוד 16.

כדי לאפשר תקשורת אלחוטית:

1. ודא שהמחשב מופעל.
  2. הקש על מקש אלחוט «A» על המקלדת.
- יוצג אישור של הבחירה שלך על-גבי המסך.  
תקשורת אלחוטית מאופשרת



תקשורת אלחוטית מנוטרלת

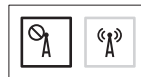

כדי לנטרל תקשורת אלחוטית:

הקש שוב על מקש אלחוט «A» שעל המקלדת כדי לכבות את כל התקני הרדיו.

**הערה:** מפתח האלחוט מאפשר לך לכבות במהירות את כל התקני הרדיו האלחוטיים (WiFi ו-Bluetooth®) במחשב בדומה למצב שבו אתה נדרש להשבית את כל התקני הרדיו האלחוטיים במהלך טיסה.

## אפשר או נטרל תקשורת אלחוטית (אופציונלי)

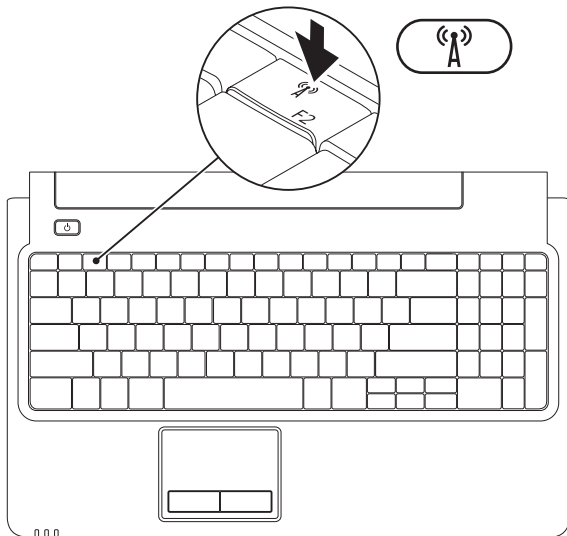

כדי להתקין כרטיס SIM:

1. כבה את המחשב.
  2. הסר את הסוללה (ראה "הסרה והחלפה של הסוללה" בעמוד 34).
  3. בתא הסוללה, החלק את כרטיס SIM לחריץ כרטיס SIM.
  4. החזר את הסוללה (ראה "הסרה והחלפה של הסוללה" בעמוד 34).
  5. הפעל את המחשב.
- כדי להסיר את כרטיס SIM, לחץ והוצא את כרטיס SIM.

## התקן את כרטיס SIM (אופציונלי)

התקנת כרטיס (Subscriber Identity Module) SIM מאפשרת לך לגלוש באינטרנט, לבדוק דואר אלקטרוני ולהתחבר לרשת פרטית וירטואלית. כדי לגשת לתכונות אלה, עליך להיות במסגרת הרשת של ספק השירות הסלולרי שלך.

1 כרטיס SIM

2 חריץ כרטיס

SIM

3 תא סוללה

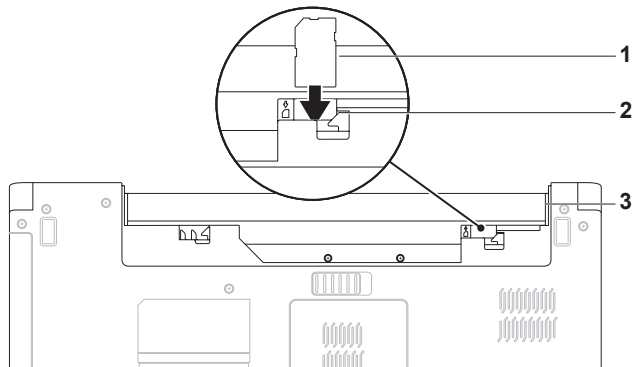

## הגדר את Microsoft Windows

מחשב Dell שברשותך מוגדר מראש עם מערכת ההפעלה Microsoft® Windows®. כדי להגדיר את Windows בפעם הראשונה, פעל על פי ההוראות המופיעות על המסך. צעדים אלה הם הכרחיים וביצועם עשוי לארוך זמן מה. מסכי הגדרת Windows ידריכו אותך בביצוע הליכים אחדים, כולל קבלת הסכם הרישיון, הגדרת העדפות והגדרת חיבור לאינטרנט.

**שים לב:** אין להפריע לתהליך ההתקנה של מערכת ההפעלה. פעולה זו עלולה לגרום לכך שלא ניתן יהיה להשתמש במחשב ותצטרך להתקין מחדש את מערכת ההפעלה. 

**הערה:** להבטחת ביצועים מיטביים של המחשב, מומלץ להוריד ולהתקין את גרסת BIOS ומנהלי ההתקן העדכניים ביותר למחשב שלך הזמינים באתר [support.dell.com](http://support.dell.com). 

## לחץ על לחצן ההפעלה

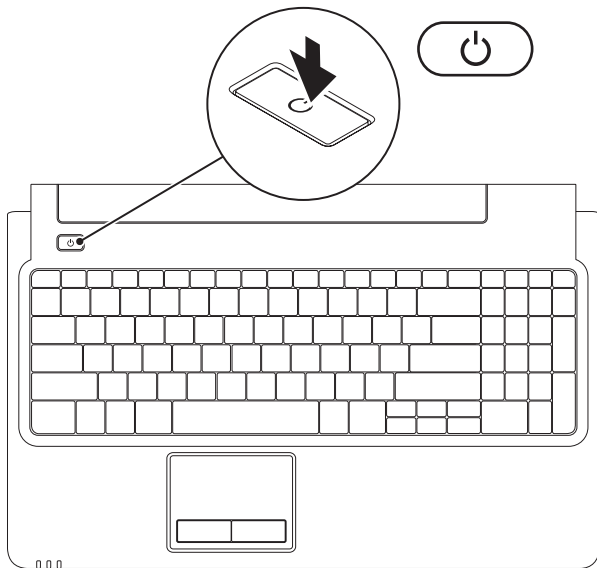

## חבר את כבל הרשת (אופציונלי)

כדי להשתמש בחיבור רשת קווית, חבל את כבל הרשת.

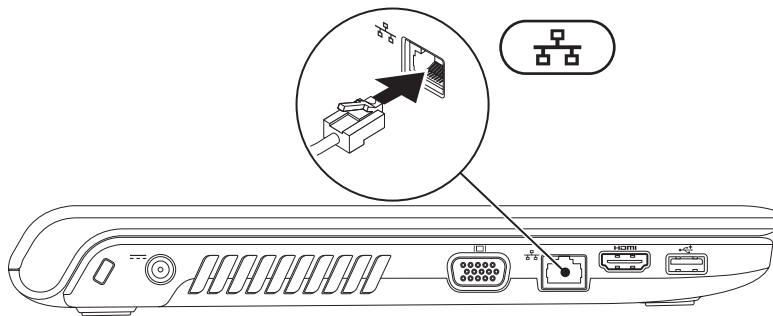



## חבר את מתאם זרם החילופין

חבר את מתאם זרם החילופין למחשב ולאחר מכן חבר אותו לשקע חשמל בקיר או למכשיר הגנה מפני נחשולי מתח.

**אזהרה:** מתאם זרם החילופין מתאים לסוגים שונים של שקעי חשמל ברחבי העולם. עם זאת, במדינות שונות ישנם מחברי חשמל ומעבירי חשמל שונים. שימוש בכבל לא תואם או חיבור לא נכון של הכבל למפצל או לשקע חשמל עלולים לגרום לשריפה או נזק בלתי הפיך למחשב.

**הערה:** חבר היטב את כבל החשמל למתאם וודא שהנורית במתאם דולקת בעת ההפעלה.

**הערה:** השתמש במחשב שלך אך ורק במתאמי זרם חילופין של Dell AC ממשפחת PA-2E, PA-3E, PA-12.

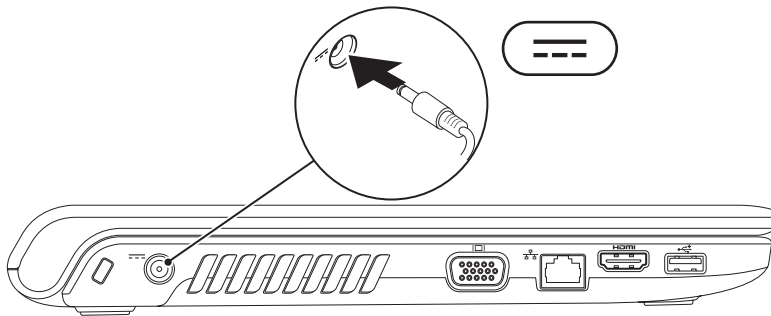

# התקנת מחשב המחברת של Inspiron

סעיף זה מספק מידע אודות התקנה של המחשב הנייד Dell™ Inspiron™.

## לפני התקנת המחשב

בעת מיקום המחשב, ודא שאתה מאפשר גישה קלה למקור חשמל, אוורור מתאים ומשטח ישר שעליו יונח המחשב.

הגבלת זרימת האוויר באזור המחשב הנייד Inspiron עלולה לגרום לו להתחמם יתר על המידה. כדי למנוע התחממות יתר, הקפד להשאיר מרווח של לפחות 10.2 ס"מ (4 אינץ') בצדו האחורי של המחשב ומרווח של לפחות 5.1 ס"מ (2 אינץ') בכל הצדדים האחרים. לעולם אל תמקם את המחשב בחלל סגור, כגון ארון או מגירה, כאשר הוא מופעל.

**⚠ אזהרה: אין לחסום את פתחי האוורור, להכניס לתוכם חפצים או לאפשר לאבק להצטבר בהם. כאשר מחשב Dell פועל, אין לאחסנו בסביבה ללא זרימת אוויר נאותה, כגון מזוודה סגורה. הגבלת זרימת האוויר עשויה ל נזק למחשב או לגרום לשריפה. המחשב מפעיל את המאוורר כשהוא מתחמם. רעש המאוורר הוא תקין ואינו מצביע על בעיה במאוורר או במחשב.**

**⚠ שים לב: הנחה או הערמה של חפצים כבדים או חדים על המחשב עלולה לגרום נזק בלתי הפיך למחשב.**

החזרת פריטים לתיקון במסגרת האחריות	<b>48</b>	<b>שימוש בכלי תמיכה</b>	<b>48</b>
66 ..... או לקבלת זיכוי	48	Dell Support Center	48
67 ..... לפני שתתקשר	49	הודעות מערכת	49
69 ..... פניה אל Dell	51	פותר בעיות החומרה	51
<b>70</b> ..... <b>חיפוש אחר מידע ומשאבים נוספים</b>	52	תוכנית האבחון של Dell	52
<b>72</b> ..... <b>מפרט בסיסי</b>	<b>55</b>	<b>שחזור מערכת ההפעלה</b>	<b>55</b>
<b>78</b> ..... <b>נספח</b>	56	שחזור מערכת	56
78 ..... הודעה על מוצר של Macrovision		Dell Factory Image Restore (שחזור	
מידע על NOM, או Official Mexican	58	הגדרות היצרן של Dell)	58
Standard (התקנים המקסיקניים הרשמיים)	60	התקנה מחדש של מערכת ההפעלה	60
79 ..... (מקסיקו בלבד)	<b>62</b>	<b>קבלת עזרה</b>	<b>62</b>
<b>80</b> ..... <b>אינדקס</b>	63	תמיכה טכנית ושירות לקוחות	63
	63	DellConnect	63
	64	שירותים מקוונים	64
		Automated Order-Status Service	
	65	(שירות מצב הזמנה אוטומטי)	65
	65	מידע על המוצר	65

28	מקשי בקרת מולטימדיה
30	שימוש בכונן האופטי
32	תכונות תצוגה
34	חיי סוללה מורחבים של Dell
34	הסרה והחלפה של הסוללה
36	תכונות התוכנה
	Dell DataSafe Online Backup (גיבוי מקוון Dell DataSafe)
39	Dell Dock
40	
<b>41</b>	<b>פתרון בעיות</b>
41	קודי צפוף
42	בעיות רשת
43	בעיות חשמל
45	בעיות זיכרון
46	נעילות ובעיות תוכנה

<b>5</b>	<b>התקנת מחשב המחברת של Inspiron</b>
5	לפני התקנת המחשב
6	חבר את מתאם זרם החילופין
7	חבר את כבל הרשת (אופציונלי)
8	לחץ על לחצן ההפעלה
9	הגדר את Microsoft Windows
10	התקן את כרטיס SIM (אופציונלי)
12	אפשר או נטרל תקשורת אלחוטית (אופציונלי)
14	התחבר לאינטרנט (אופציונלי)
<b>18</b>	<b>שימוש במחשב הנייד Inspiron</b>
18	תכונות מצד ימין
20	תכונות מצד שמאל
22	תכונות בחזית
24	תכונות של בסיס המחשב והמקלדת
26	מחוות משטח מגע

## הערות, התראות ואזהרות

 **הערה:** "הערה" מציינת מידע חשוב המסייע לך להשתמש במחשב ביתר יעילות.

 **התראה:** הודעת "התראה" מציינת נזק אפשרי לחומרה או אובדן נתונים, ומסביר כיצד ניתן למנוע את הבעיה.

 **זהירות:** הודעת "זהירות" מציינת אפשרות של נזק לרכוש, פגיעה גופנית או מוות.

אם רכשת מחשב Dell™ n Series, כל התייחסות במסמך זה למערכות ההפעלה Microsoft® Windows אינה רלוונטית.

---

המידע במסמך זה עשוי להשתנות ללא הודעה.

© 2009 Dell Inc. כל הזכויות שמורות.

חל איסור על העתקה של חומרים אלו, בכל דרך שהיא, ללא קבלת רשות בכתב מאת Dell Inc.

סימנים מסחריים הנמצאים בשימוש בטקסט זה: *Dell*, *DELL*, הלוגו של *Dell*, *Inspiron*, *YOUR IS HERE*, *Dell on Call*, *DellConnect* הם סימנים מסחריים של Dell Inc.; *Pentium*, *Intel*, *Celeron* הם סימנים מסחריים רשומים ו-*Core* הוא סימן מסחרי של Intel Corporation בארה"ב ובארצות אחרות; *Windows Vista*, *Windows*, *Microsoft* והלוגו של לחצן התחל של *Windows Vista* הם סימנים מסחריים או סימנים מסחריים רשומים של Microsoft Corporation בארה"ב ו/או בארצות אחרות; *Blu-ray Disc* הוא סימן מסחרי של Blu-ray Disc Association; *Bluetooth* הוא סימן מסחרי רשום בבעלות Dell ו-Bluetooth SIG, Inc. משתמשת בו ברישיון.

ייתכן שייעשה שימוש בסימנים מסחריים ובשמות מסחריים אחרים במסמך זה כדי להתייחס לישויות הטוענות לבעלות על הסימנים והשמות, או למוצרים שלהן. Dell Inc מוותרת על כל חלק קנייני בסימנים מסחריים ושמות מסחריים פרט לאלה שבבעלותה.

מהדורה A00

P/N DCCDK

פפטמבר 2009

# INSPIRON™

מדריך התקנה

סוג תקינה: P08F001

דגם תקינה: P08F series



# INSPIRON™

מדריך התקנה

**DELL™**  
YOURS IS HERE